



Les réducteurs de pression doivent être installés suivant la direction indiquée par la flèche visible sur le corps.

Les réducteurs sont pré-réglés à 3 bars aval pour une pression amont de 8 bars. Le réglage des réducteurs de pression doit toujours être effectué à pression statique (débit 0).

Réglage de la pression du réducteur :

Pour augmenter la pression, retirer le bouchon molleté et tourner la vis de réglage dans le sens des aiguilles d'une montre.

Pour diminuer la pression, dévisser entièrement la vis de réglage, ouvrir et refermer un robinet afin de permettre un écoulement et opérer le réglage désiré en revissant la vis de réglage.

Laiton nickelé.

Utilisation eau froide, eau chaude (80°C maximum),
air comprimé.

Pression de sortie réglable (pré-réglée à 4 bars).

Pression d'entrée maximum: 8 bars.

	Dimensions	Réf.
FEMELLE	15/21	2191-15
FEMELLE	20/27	2191-20
MALE	15/21	E2198-15
MALE	20/27	E2198-20

Votre installateur conseil **Hammel**

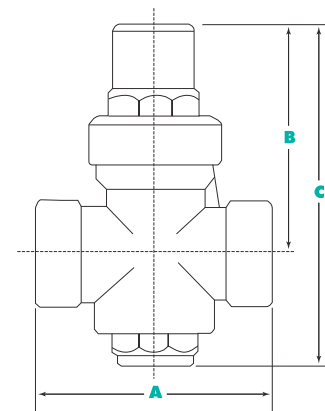

	2198-15	2198-20	2191-15	2191-20
A	59	63	59	63
B	60	60	60	60
C	89	89	89	89

F2191-15-0712

* La garantie pour défaut de matière et/ou de fabrication des produits présentés est acquise à l'acheteur, pendant la durée énoncée, sous réserve que l'installation et l'utilisation du produit concerné soit conforme aux règles habituelles en la matière.

EXIGEZ LA QUALITE PROFESSIONNELLE **Hammel**