



SIRIUX HOME



INSTALLATION ET MISE EN SERVICE

FRANÇAIS

INSTALLATION AND STARTING INSTRUCTIONS

ENGLISH

INSTALLAZIONE E MESSA IN SERVIZIO

ITALIANO

INSTALACION Y PUESTA EN SERVICIO

ESPAÑOL

DECLARATION DE CONFORMITE CE

EC DECLARATION OF CONFORMITY

EG KONFORMITÄTSERKLÄRUNG

Nous, fabricant,
Herewith, manufacturer
Der Hersteller

POMPES SALMSON
53 Boulevard de la République
Espace Lumière – Bâtiment 6
78400 CHATOU – France

Déclare que les types de pompes désignés ci-dessous,
Declare that the hereunder types of pumps,
Hiermit erklärt, dass die folgenden Produkte:

SIRIUX HOME

sont conformes aux dispositions des directives :
are in conformity with the disposals of the directives :
folgenden einschlägigen Bestimmungen entsprechen:

- "Basse Tension" modifiée (Directive 2006/95/CEE)
- "Low voltage" modified (2006/95/EC directive)
- "Niederspannung" i.d.F (2006/95/EWG Richtlinie)
- "Compatibilité Electromagnétique" modifiée (Directive 2004/108 CEE)
- "Electromagnetic compatibility" (2004/108 CEE directive)
- "Elektromagnetische Verträglichkeit" i.d.F. (2004/108/EG Richtlinie).

et aux législations nationales les transposant,
and with the relevant national legislation,
und entsprechenden nationale Gesetzgebungen.

sont également conformes aux dispositions des normes européennes harmonisées suivantes :
are also in conformity with the disposals of following harmonized European standards :
entsprechen auch folgende harmonisierte Normen.

EN 60335-2-51

EN 55014-1
EN 61000-3-2
EN 61000-3-3

EN 55014-2



R. DODANE
Corporate Quality Manager

N° 4147008

Laval, 1^{er} mars 2010

<p style="text-align: center;"><i>ROUMAIN</i></p> <p>DECLARAȚIE DE CONFORMITATE CE Pompes SALMSON declară că produsele citate în prezenta declarație sunt conforme cu dispozițiile directivelor următoare și cu legislațiile naționale care le transpun: Echipamente electrice de joasă tensiune” 06/95/CEE modificată, Compatibilitate electromagnetica” 04/108/CEE modificată și, de asemenea, sunt conforme cu normele armonizate citate în pagina precedentă.</p>	<p style="text-align: center;"><i>ESPAÑOL</i></p> <p>DECLARACIÓN DE CONFORMIDAD “CE” Pompes SALMSON declara que los materiales citados en la presenta declaración están conformes con las disposiciones de las siguientes directivas y con las legislaciones nacionales que les son aplicables: Directiva sobre equipos de baja tensión 06/95/CEE modificada, Compatibilidad electromagnética 04/108/CEE modificada Iguualmente están conformes con las disposiciones de las normas armonizadas citadas en la página anterior.</p>	<p style="text-align: center;"><i>DANSK</i></p> <p>EF OVERENSSTEMMELSEERKLÆRING SALMSON pumper erklærer, at produkterne, som beskrives i denne erklæring, er i overensstemmelse med bestemmelserne i følgende direktiver, samt de nationale lovgivninger, der gennemfører dem: Lav spændings direktivet 06/95/EØF, ændret Direktiv 04/108/EØF vedrørende elektromagnetisk kompatibilitet, ændret , De er ligeledes i overensstemmelse med de harmoniserede europæiske standarder, der er anført på forrige side.</p>
<p style="text-align: center;"><i>ELLINIKÁ</i></p> <p>ΔΗΛΩΣΗ CE ΣΥΜΦΩΝΙΑΣ Η Pompes SALMSON δηλώνει ότι τα προϊόντα που ορίζονται στην παρούσα δήλωση είναι σύμφωνα με τις διατάξεις των παρακάτω οδηγιών και τις εθνικές νομοθεσίες στις οποίες έχει μεταφερθεί: Τροποποιημένη οδηγία περί «Χαμηλής τάσης» 06/95/ΕΟΚ, Τροποποιημένη οδηγία περί «Ηλεκτρομαγνητικής συμβατότητας» 04/108/ΕΟΚ και επίσης με τα εξής εναρμονισμένα ευρωπαϊκά πρότυπα που αναφέρονται στην προηγούμενη σελίδα.</p>	<p style="text-align: center;"><i>ITALIANO</i></p> <p>DICHIARAZIONE DI CONFORMITA' "CE" Pompes SALMSON dichiara che i prodotti descritti nella presente dichiarazione sono conformi alle disposizioni delle seguenti direttive nonché alle legislazioni nazionali che le traspongono: bassa tensione 06/95/CEE modificata, compatibilità elettromagnetica 04/108/CEE modificata Sono pure conformi alle disposizioni delle norme europee armonizzate citate a pagina precedente.</p>	<p style="text-align: center;"><i>NEDERLANDS</i></p> <p>EG-VERKLARING VAN CONFORMITEIT Pompes SALMSON verklaart dat de in deze verklaring vermelde producten voldoen aan de bepalingen van de volgende richtlijnen evenals aan de nationale wetgevingen waarin deze bepalingen zijn overgenomen: laagspanningsrichtlijn 06/95/EEG gewijzigd, elektromagnetische compatibiliteit 04/108/EEG gewijzigd De producten voldoen eveneens aan de geharmoniseerde normen die op de vorige pagina worden genoemd.</p>
<p style="text-align: center;"><i>PORTUGUES</i></p> <p>DECLARAÇÃO "C.E." DE CONFORMIDADE Pompes SALMSON declara que os materiais designados na presente declaração obedecem às disposições da directiva e às legislações nacionais que as transcrevem :Directiva de baixa voltagem 06/95/CEE, compatibilidade electromagnética 04/108/CEE Obedecem também às normas europeias harmonizadas citadas na página precedente:</p>	<p style="text-align: center;"><i>SUOMI</i></p> <p>CE-VAATIMUSTENMUKAISUUSVAKUUTUS SALMSON-pumput vakuuttaa, että tässä vakuutuksessa kuvattut tuotteet ovat seuraavien direktiivien määräysten sekä niihin sovellettavien kansallisten lakiasetusten mukaisia: Matala jännite Muutettu 06/95/CEE, Sähkömagneettinen yhteensopivuus Muutettu 04/108/CEE Lisäksi ne ovat seuraavien edellisellä sivulla mainittujen yhdenmukaistettujen normien mukaisia:</p>	<p style="text-align: center;"><i>SVENSKA</i></p> <p>ÖVERENSSTÄMMELSEINTYG Pompes SALMSON intygar att materialet som beskrivs i följande intyg överensstämmer med bestämmelserna i följande direktiv och nationella lagstiftningar som inför dem: EG-LEGSÖnningsdirektiv 06/95/EWG med fsljande ändringar, elektromagnetisk kompatibilitet 04/108/CEE Det överensstämmer även med följande harmoniserade europeiska standarder som nämnts på den föregående sidan.</p>
<p style="text-align: center;"><i>ČESKY</i></p> <p>PROHLÁŠENÍ O SHODĚ Společnost Pompes SALMSON prohlašuje, že výrobky uvedené v tomto prohlášení odpovídají ustanovením níže uvedených směrníc a národním právním předpisům, které je přijímají: „Nízké napětí“ 06/95/EHS ve znění pozdějších změn, Elektromagnetická kompatibilita“ 04/108/EHS ve znění pozdějších změn a rovněž splňují požadavky harmonizovaných norem uvedených na předcházející stránce:</p>	<p style="text-align: center;"><i>EESTI</i></p> <p>VASTAVUSTUNNISTUS Firma Pompes SALMSON kinnitab, et selles vastavustunnistuses kirjeldatud tooted on kooskõlas alljärgnevatel direktiivide sätetega ning riiklike seadusandlustega, mis nimetatud direktiivididele on võtnud: Madalpingeseadmed 06/95/EMÜ, Elektromagnetiline ühilduvus 04/108/EMÜ Samuti on tooted kooskõlas eelmisel leheküljel ära toodud harmoniseeritud standarditega:</p>	<p style="text-align: center;"><i>LATVISKI</i></p> <p>PAZIŅOJUMS PAR ATBILSTĪBU EK NOSACĪJUMIEM Uzņēmums «Pompes SALMSON» deklarē, ka izstrādājumi, kas ir nosaukti šajā deklarācijā, atbilst šeit uzskaitīto direktīvu nosacījumiem, kā arī atveišķu valstu likumiem, kuros tie ir ietverti: Direktīva par elektroiekārtām, kas paredzētas lietošanai noteiktās sprieguma robežās 06/95/EEK ar grozījumiem Elektromagnētiskās saderības direktīva 04/108/EEK ar grozījumiem un saskaņotajiem standartiem, kas minēti iepriekšējā lappusē.</p>
<p style="text-align: center;"><i>LIETUVISKAI</i></p> <p>EB ATITIKTIKES DEKLARACIJA Pompes SALMSON pareškia, kad šioje deklaracijoje nurodyti gaminiai atitinka šių direktyvų ir jas perkeliančių nacionalinių įstatymų nuostatus : Žema įtampa » 06/95/EEB, pakeista, Elektromagnetinis suderinamumas » 04/108/EEB, pakeista ir taip pat harmonizuotas normas, kurios buvo cituotos ankstesniame puslapyje.</p>	<p style="text-align: center;"><i>MAGYAR</i></p> <p>EK MEGFELELŐSÉGI NYILATKOZAT A Pompes SALMSON kijelenti, hogy a jelen megfelelőségi nyilatkozatban megjelölt termékek megfelelnek a következő irányelvek előírásainak, valamint azok nemzeti jogrendbe átültetett rendelkezéseinek: Módosított 06/95/EGK „Kisfeszültségű villamos termékek (LVD)”, Módosított 04/108/EGK „Elektromágneses összeférhetőség (EMC)” valamint az előző oldalon szereplő, harmonizált szabványoknak:</p>	<p style="text-align: center;"><i>MALTI</i></p> <p>DIKJARAZZJONI TA' KONFORMITÀ KE Pompes SALMSON jiddikjara li l-prodotti speċifikati f' din id-dikjarazzjoni huma konformi mad-direttivi li jsegwu u mal-legislażzjonijiet nazżjonali li japplikawhom : Vultaġġ baxx 06/95/CEE modifikat, Kompatibbiltà elettromanjetika 04/108/CEEmodifikat kif ukoll man-normi armonizzati li jsegwu imsemmija fil-paġna preċedenti.</p>
<p style="text-align: center;"><i>POLSKI</i></p> <p>DEKLARACJA ZGODNOŚCI CE Firma Pompes SALMSON oświadcza, że produkty wymienione w niniejszej deklaracji są zgodne z postanowieniami następujących dyrektyw i transponującymi je przepisami prawa krajowego: niskich napięć 06/95/EWG ze zmianą, kompatybilności elektromagnetycznej 04/108/CEE oraz z następującymi normami zharmonizowanymi podanymi na poprzedniej stronie:</p>	<p style="text-align: center;"><i>SLOVENCINA</i></p> <p>PREHLÁŠENIE EC O ZHODE Firma SALMSON čestne prehlasuje, že výrobky ktoré sú predmetom tejto deklarácie, sú v súlade s požiadavkami nasledujúcich direktív a odpovedajúcich národných legislatívnych predpisov : Nizkonapäťové zariadenia 06/95/ EEC pozmenená, Elektromagnetická zhoda (EMC) 04/108/ EEC pozmenená ako aj s harmonizovanými normami uvedenými na predchádzajúcej strane :</p>	<p style="text-align: center;"><i>SLOVENŠČINA</i></p> <p>IZJAVA O SKLADNOSTI Pompes SALMSON izjavlja, da so izdelki, navedeni v tej izjavi, v skladu z določili naslednjih direktiv in z nacionalnimi zakonodajami, ki jih vsebujejo: Nizka napetost 06/95/CEE spremenjeno elektromagnetna združljivost 04/108/CEE pa tudi z usklajenimi standardi, navedenimi na prejšnji strani.</p>
<p style="text-align: center;"><i>BULGARE</i></p> <p>ДЕКЛАРАЦИЯ ЗА СЪОТЕТСТВИЕ СЪС CE Помпи SALMSON декларираат, че продуктите посочени в настоящата декларация съответстват на разпоредбите на следните директиви и приелите ги национални законодателства : « Ниско налягане » 06/95/CEE изменена, Електромагнитна съвместимост » 04/108/CEE изменена както и на хармонизираните стандарти, упоменати на предишната страница.</p>		

FIG. 1

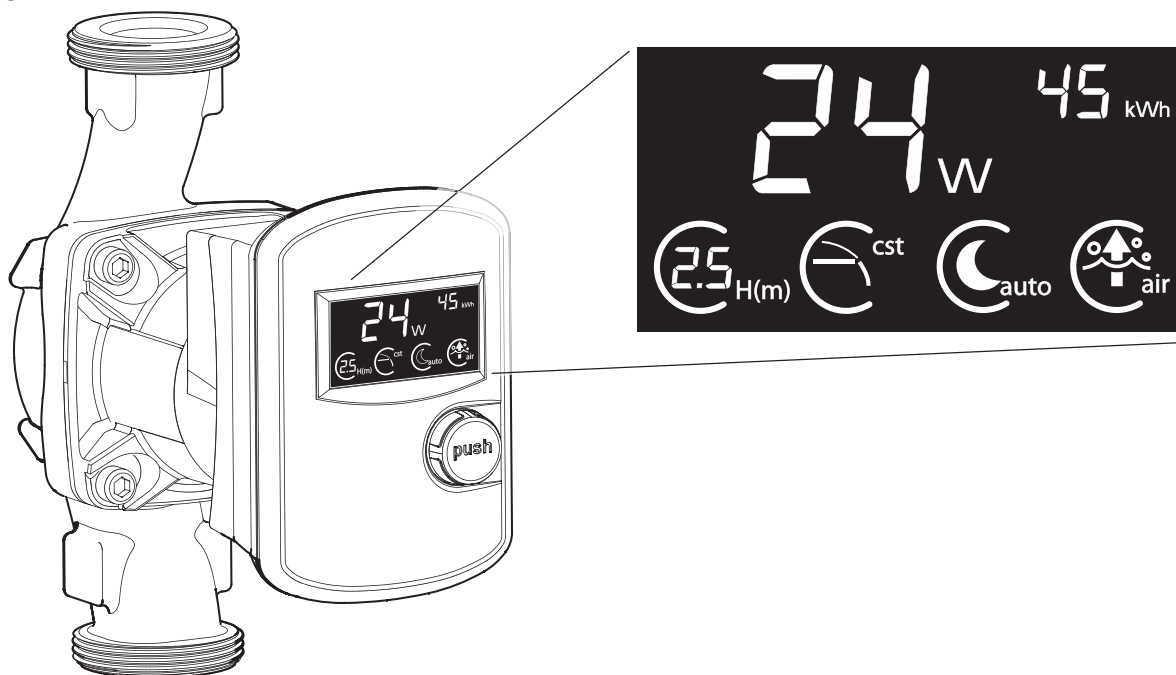

24 W

- Indication de la consommation électrique instantanée du Sirius home.
- Indication of the instantaneous current electricity consumption of Sirius home.
- Indicazione del consumo attuale di elettricità del Sirius home.
- Indicación del consumo de corriente actual del Sirius home.

45 kWh

- Indication de la consommation électrique cumulée du Sirius home depuis sa mise en route.
- Indication of the cumulative electricity consumption since commissioning of Sirius home.
- Indicazione del consumo di potenza elettrica cumulativa dal momento della messa in servizio.
- Indicación del consumo de corriente acumulado desde la puesta en servicio del Sirius home.

2.5 H(m)

- Réglage de la Hauteur manométrique.
- Setting the delivery head.
- Impostazione della prevalenza.
- Ajuste de la altura de impulsión.

cst

- Réglage du mode de régulation : ΔP_v (pression variable) ou ΔP_c (pression constante).
- Setting the control mode: ΔP_v (variable differential pressure) or ΔP_c (constant differential pressure).
- Impostazione del modo di regolazione: ΔP_v (pressione variabile) o ΔP_c (pressione costante).
- Ajuste del modo de regulación: ΔP_v (Presión diferencial variable) o ΔP_c (Presión diferencial constante).

auto

- Activation ou désactivation de la fonction « Ralenti nuit ».
- Activation or desactivation of the function « Night mode ».
- Attivazione o disattivazione del funzionamento a « regime ridotto ».
- Activación o desactivación de la « reducción nocturna ».

air

- Activation de la fonction « dégazage de la chambre rotorique » (durée 10 min.). Après 10 minutes, le Sirius home revient automatiquement sur les réglages définis au préalable.
- Activation of the function « bleeding of the rotor chamber » (duration 10 min.). After 10 min., the pump finds automatically the adjustments selected before.
- Attivazione della funzione « sfiato del vano rotore pompa » (durata 10 min.). Dopo 10 min., Sirius home ritorna automaticamente sulle messe a punto definite prima di tutto.
- Activación de la función « purga del hueco del rotor » (duración 10 min.). Al cabo de los 10 minutos, la bomba vuelve de nuevo automáticamente a los ajustes seleccionados anteriormente.

FIG. 2

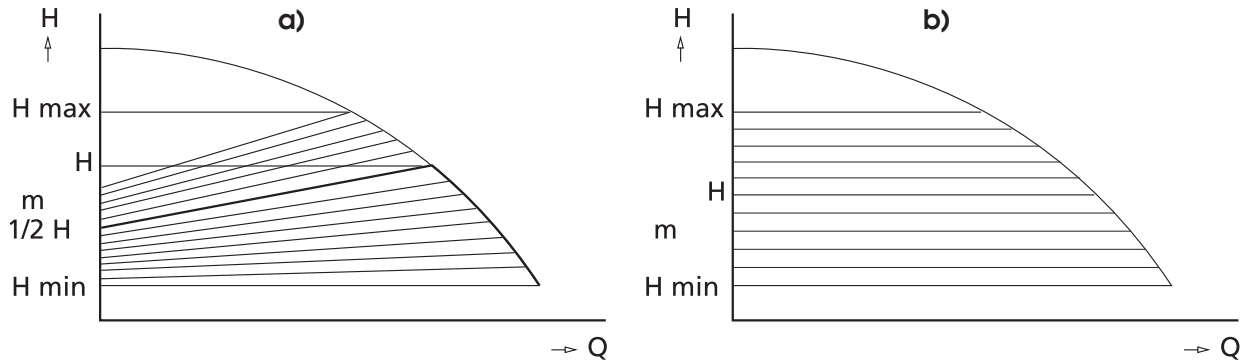

FIG. 3

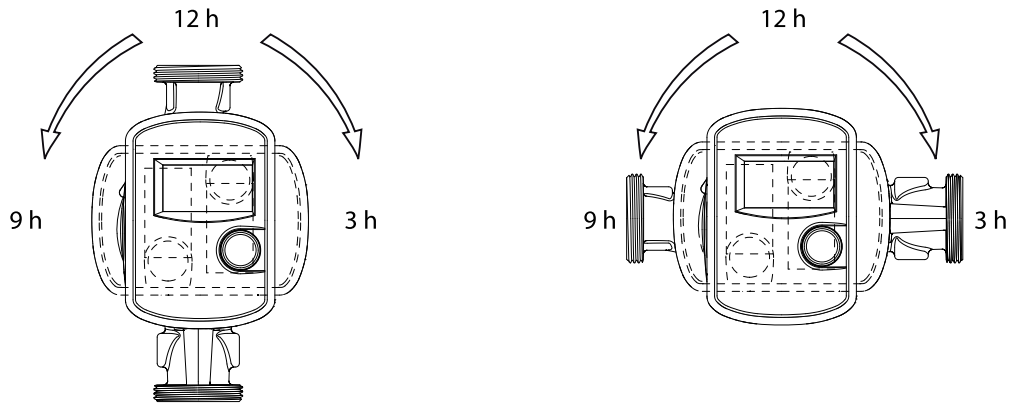
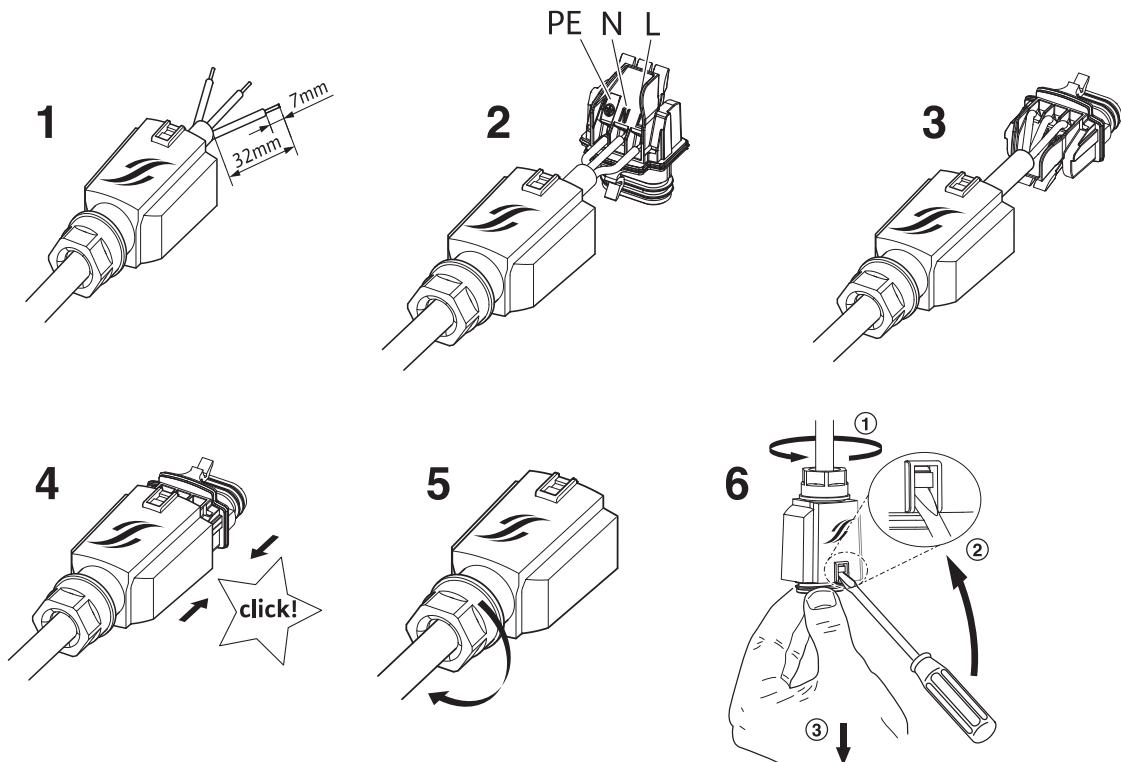

FIG. 4



1. INTRODUCTION

1.1 A propos de ce document

La notice de montage et de mise en service fait partie intégrante du produit. Elle doit toujours être conservée à proximité du produit. Le strict respect de ces instructions est une condition nécessaire à l'installation et à l'utilisation conformes du matériel.

Cette notice de montage et de mise en service est conforme à la version respective de l'équipement et aux normes de sécurité sous-jacentes en vigueur au moment de la mise sous presse.

2. SÉCURITÉ

Ce manuel renferme des consignes essentielles qui doivent être respectées lors du montage et de l'utilisation. Il est donc impératif que l'installateur et l'opérateur en prennent connaissance avant de procéder au montage et à la mise en service.

Les consignes à respecter ne sont pas uniquement celles de sécurité générale de ce chapitre, mais aussi celles qui figurent dans les chapitres suivants, accompagnées d'un symbole de danger.

2.1 Signalisation des consignes de la notice

Symboles :



Pictogramme général de danger.



Tension électrique dangereuse.



REMARQUE: ...

Termes d'avertissement :

DANGER !

Situation à haut risque.

Un non-respect entraîne la mort ou des blessures très graves.

AVERTISSEMENT !

Risque de dommages corporels graves pour l'utilisateur.

"Avertissement" indique un risque élevé de dommages corporels graves en cas d'inobservation de l'avertissement.

ATTENTION !

Risque d'endommagement du produit/de l'installation. "Attention" indique un risque de dommages du produit en cas d'inobservation.

REMARQUE :

Remarque utile pour la manipulation du produit ou pouvant signaler une possible difficulté.

2.2 Qualification du personnel

Il convient de veiller à la qualification du personnel amené à réaliser le montage.

2.3 Risques encourus par non-respect des précautions de sûreté

Le non-respect des précautions de sûreté peut provoquer des blessures corporelles ou l'endommagement de la pompe ou de l'installation. Le non-respect des précautions de sûreté peut également entraîner la suspension de tout recours en garantie.

En particulier, le non-respect des précautions de sûreté peut augmenter les risques potentiels suivants :

- Défaillance de fonctions importantes du produit/de l'installation.
- Dangers pour les personnes par des influences électriques, mécaniques.
- Dommages matériels.

2.4 Consignes de sécurité pour l'utilisateur

Il convient d'observer les consignes existantes en vue d'exclure tout risque d'accident.

Il y a également lieu d'exclure tout danger lié à l'énergie électrique. Observer les instructions locales ou les prescriptions d'ordre général (p. ex. CEI, VDE, etc.) et des fournisseurs locaux d'énergie électrique.

Cet appareil n'est pas prévu pour être utilisé par des personnes (y compris des enfants) dont les capacités physiques, sensorielles ou mentales sont réduites, ou des personnes dénuées d'expérience ou de connaissance, sauf si elles ont pu bénéficier, par l'intermédiaire d'une personne responsable de leur sécurité, d'une surveillance ou d'instructions préalables concernant l'utilisation de l'appareil.

Il convient de surveiller les enfants pour s'assurer qu'ils ne jouent pas avec l'appareil.

2.5 Précautions de sûreté pour l'inspection et l'installation

L'utilisateur doit faire réaliser ces travaux par une personne spécialisée qualifiée ayant pris connaissance du contenu de la notice.

Tout travail sur la pompe doit être effectué seulement lorsque la pompe est mise hors tension et à l'arrêt complet.

2.6 Modifications et fabrication de pièces de rechange non autorisées

Les modifications de la pompe ou de l'installation peuvent être réalisées uniquement avec l'accord du fabricant.

L'utilisation de pièces de rechange et d'accessoires originaux agréés par le fabricant en assure la sécurité. L'utilisation de tout autre composant peut rendre non valables les réclamations invoquant la responsabilité du fabricant quelles qu'en soient les conséquences.

2.7 Utilisation non conforme

La sécurité opérationnelle de la pompe ou du système fournis peut être garantie seulement si elle/il est

utilisé(e) en accord avec le paragraphe 4 des consignes d'utilisation. Les limites données dans le catalogue ou la notice produit ne doivent être en aucun cas dépassées.

3. TRANSPORT ET STOCKAGE INTERMÉDIAIRE

Lors de la réception du matériel, vérifier qu'il n'y pas eu d'avarie pendant le transport. S'il y a eu avarie pendant l'expédition, prendre toutes les mesures nécessaires avec le transporteur dans les délais impartis.

⚠ ATTENTION ! Risque d'endommagement de la pompe !

La pompe doit être protégée contre l'humidité et les dégâts mécaniques par choc ou coup.

La pompe ne doit pas être exposée à une température inférieure à -10°C ou supérieure à +50°C.

4. APPLICATIONS

Les pompes de circulation de la gamme Sirix home sont conçues pour les installations de chauffage à eau chaude : chauffage par radiateur et/ou plancher chauffant.

Le régulateur électronique de pression différentielle permet une adaptation progressive de la puissance de pompage en fonction des besoins en chaleur effectifs du système.

5. INFORMATIONS PRODUIT

5.1 Désignation de la pompe

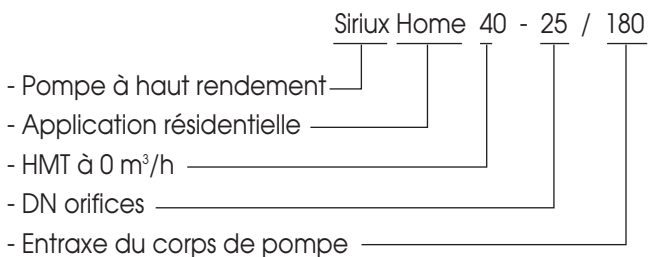

5.2 Caractéristiques techniques

Données électriques

- Tension d'alimentation : 1~230 V ± 10% (50/60 Hz)
- Puissance P du moteur maxi : voir plaque signalétique
- Vitesse maxi : voir plaque signalétique
- Classe de protection : IP44

Plage de température

- Température de l'eau * : +2 °C à +110 °C
- Pression de service maxi : 10⁶ Pa (10 bars)
- Température ambiante maxi : +40 °C
- Pression d'alimentation mini : 3.10⁴ Pa (0,3 bar)
10⁵ Pa (1 bar)

* 110 °C maxi pour une T° ambiante de 25 °C maxi
95 °C maxi pour une T° ambiante de 40 °C maxi

5.3 Fluides véhiculés

- Eau de chauffage suivant VDI 2035.
- Eau et mélange eau/glycol (proportion du mélange jusqu'à 1:1). Le mélange eau/glycol présente une viscosité plus élevée qui oblige à corriger les données de refoulement de la pompe en tenant compte de la proportion du mélange (pourcentage).
- L'utilisation de tout autre fluide exige l'accord préalable de SALMSON.

5.4 Etendue de la fourniture

- Circulateur + joints + connecteur.
- Notice de mise en service.

6. DESCRIPTION ET FONCTIONNEMENT

6.1 Pompe (Fig. 1)

- La pompe de circulation est équipée d'un moteur à rotor noyé à aimant permanent (technologie ECM) muni d'un convertisseur de fréquence intégré.
- Le module électronique comprend un écran destiné à régler tous les paramètres et à informer de la consommation instantanée de la pompe ainsi que de sa consommation cumulée depuis son installation.

7. MONTAGE ET RACCORDEMENT ELECTRIQUE

Conformément aux prescriptions en vigueur, l'installation et le raccordement électrique doivent être assurés exclusivement par du personnel agréé.

⚠ AVERTISSEMENT ! Blessures corporelles !
La réglementation en vigueur régissant la prévention des accidents doit être respectée.

⚠ AVERTISSEMENT ! Risque de choc électrique !
Les dangers provoqués par l'énergie électrique doivent être écartés.
Respecter les réglementations locales ou générales (CEI, VDE, etc.), ainsi que les prescriptions de l'entreprise qui fournit l'énergie électrique.

7.1 Réception du produit

Déballer la pompe et retraiter l'emballage en veillant au respect de l'environnement.

7.2 Montage

- Le montage de la pompe exige l'exécution préalable de tous les travaux de soudage et de brasage et le nettoyage obligatoire du système de tuyauterie.

⚠ Pour le raccordement au réseau d'eau, l'usage d'accessoires neufs est requis.

- En cas de montage sur la conduite d'aspiration d'une installation en circuit ouvert, le piquage du conduit d'aspiration de sécurité doit être installé en amont de la pompe (DIN 4751).

- Exécuter le montage en l'absence de toute tension électrique, avec le moteur de la pompe en position horizontale. Pour les positions de montage du module, voir la **Fig. 3**. Autres positions sur demande.
- Les flèches sur le corps de pompe indiquent le sens d'écoulement du fluide.
- Si le module doit être monté dans une autre position, il faut tourner le carter moteur en procédant comme suit :
 - Desserrer les 2 vis à six pans creux.
 - Tourner le carter moteur (y compris le module de régulation).

 **ATTENTION ! Risque d'endommagement de la pompe.**
La rotation du carter moteur peut endommager le joint d'étanchéité. Remplacer immédiatement le joint endommagé.

- Resserrer les vis à 6 pans creux.

7.3 Raccordement électrique

 **AVERTISSEMENT ! Risque de choc électrique !**
Le raccordement électrique doit être exécuté par un électricien agréé par l'entreprise qui fournit l'énergie électrique (EVU) et dans le respect de la réglementation locale (p. ex. VDE).

- La nature du courant et la tension électrique à la prise réseau doivent correspondre aux indications de la plaque signalétique.
- Effectuer le raccordement du connecteur Salmson (**Fig. 4**).
- Raccordement au secteur : L, N, PE
- Calibre de fusible max. : 10 A, à action retardée.
- Relier la pompe à la terre dans les règles de l'art.
- Le raccordement électrique doit être effectué selon la norme VDE 0700/Partie 1, via un câble électrique fixe muni d'un commutateur ou d'un contacteur multipolaire avec au moins 3 mm de plage d'ouverture de contact.
- Pour assurer une protection contre les gouttes d'eau et pour alléger les contraintes de traction au niveau du raccord à vis PG, utiliser une ligne de raccordement électrique d'un diamètre extérieur suffisant (par ex. H05WF3G1,5 ou AVMH-3x1,5).
- Si la pompe est utilisée dans une installation dont la température d'eau dépasse 90 °C, on utilisera une ligne de raccordement électrique de résistance thermique suffisante.
- La ligne électrique doit être mise en place de telle sorte qu'elle ne touche en aucun cas la tuyauterie, le corps de la pompe ou le carter moteur.
- Pour démonter le connecteur Salmson (**Fig. 4**), utiliser un tournevis.

8. MISE EN SERVICE

 **AVERTISSEMENT ! Risque de brûlure !**
Selon le régime de fonctionnement de la pompe ou de l'installation (température du fluide véhiculé), l'ensemble de la pompe peut atteindre une température très élevée.
Il y a risque de brûlure en cas de contact corporel avec la pompe !

8.1 Principe de fonctionnement des réglages

- Appuyer sur le bouton blanc. L'un des icônes se met à clignoter.



- Sélectionner l'icône que vous souhaitez régler en tournant le bouton blanc. L'icône de votre choix doit clignoter.
- Pour paramétrer la fonction sélectionnée, appuyez sur le bouton blanc.
- Effectuez vos réglages en tournant le bouton blanc.
- Valider votre réglage en appuyant sur le bouton blanc.

8.2 Première mise en service



Fonction dédiée à la purge d'air de la chambre rotative.

Remplir et dégazer l'installation conformément aux instructions. En général, le compartiment rotor de la pompe se dégaze de lui-même après une courte durée de fonctionnement. Toutefois, s'il est nécessaire de dégazer le compartiment rotor, rentrez dans la fonction « Air » et activez la fonction « On ».



Fonction inactive



Fonction activée

La durée de fonctionnement de la purge automatique est de 10 minutes. Un compte à rebours est affiché sur la partie droite supérieure de l'écran. Au bout des 10 minutes, la pompe revient automatiquement sur les réglages sélectionnés auparavant.

Il se peut que la pompe fasse du bruit durant le mécanisme de purge d'air automatique. La procédure peut être interrompue à tout moment en sélectionnant « Off ».

 **NOTA :** Lors de maintenances, cette fonction facilite également le dégazage globale de l'installation de chauffage. Elle permet de débloquent des bulles d'air coincées dans l'installation de chauffage (au niveau des radiateurs par exemple) afin de les emmener jusqu'au dégazeur situé au point le plus haut de l'installation.

8.3 Réglage de la hauteur manométrique



icône dédié au réglage de la hauteur manométrique.

Rentrer dans la fonction « hauteur manométrique » et sélectionner la valeur de la HMT souhaitée en tournant le bouton blanc.

Une fois la HMT réglée, appuyer sur le bouton blanc pour valider votre réglage et sortir de la fonction.

La valeur sélectionnée s'affiche alors dans l'icône situé en bas à gauche de l'écran.

Réglage d'usine :

Sirix home 40-...

2 m



Sirix home 60-...

3 m



8.4 Réglage du mode de régulation (Fig. 2)



icône dédié au mode de régulation.

Par variables de pression différentielle ($\Delta p-v$) :



Au-delà de la plage de débit autorisée, la valeur de consigne de la pression différentielle est augmentée de façon linéaire entre $\frac{1}{2}H$ et H .

La pression différentielle produite par la pompe est réglée sur la consigne de pression différentielle actuelle (**Fig. 2a**).

Ce type de régulation est particulièrement adapté aux installations de chauffage dotées de radiateurs car il permet de réduire les bruits d'écoulement au niveau des robinets thermostatiques.

Pression différentielle constante ($\Delta p-c$) :



Au-delà de la plage de débit autorisée, la pression différentielle produite par la pompe est maintenue constante à la valeur de consigne indiquée par le bouton de réglage (**Fig. 2b**).

Salmson recommande ce type de régulation pour les circuits de chauffage par le sol ou pour les systèmes de chauffage plus anciens équipés de tuyauteries de grosse dimension.

8.5 Ralenti nuit



icône dédié au ralenti de nuit.

Grâce à son capteur de température, la pompe est capable de détecter le fonctionnement « nuit » de la chaudière.

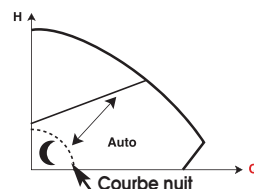

Si la pompe détecte un abaissement significatif de la température de l'eau, elle permute automatiquement sur sa courbe « nuit » afin de ne pas consommer d'énergie inutilement.

Dès qu'une élévation de température est captée, la pompe revient sur sa courbe de fonctionnement prédéterminée.



Fonction inactive



Fonction activée

9. ENTRETIEN

Les interventions d'entretien et de réparation ne doivent être exécutées que par du personnel spécialisé et qualifié !



AVERTISSEMENT ! Risque de choc électrique !

Tout risque électrique est à éliminer.

Avant toute intervention d'entretien ou de réparation, mettre la pompe hors tension et la protéger contre toute remise sous tension intempestive. En principe, les câbles endommagés ne doivent être réparés que par un électricien qualifié.

10. PANNES, CAUSES ET REMÈDES

 Avant toute intervention **METTRE HORS TENSION** le circulateur.

Si un incident de fonctionnement venait à persister, nous vous recommandons de vous adresser au SAV SALMSON, seuls habilités pendant la période de garantie à procéder au démontage-remontage de nos matériels.

INCIDENTS	CAUSES	REMÈDES
8.1 LA POMPE NE FONCTIONNE PAS ALORS QU'ELLE EST ALIMENTÉE EN COURANT	<p>a) Fusible électrique défectueux :</p> <p>b) Absence de tension dans la pompe :</p>	<p>a) Contrôler les fusibles.</p> <p>b) Remédier à la coupure de tension.</p>
8.2 LA POMPE EST BRUYANTE	a) Cavitation provoquée par une pression d'admission insuffisante :	a) Augmenter la pression d'admission du système dans la plage admissible. Vérifier le réglage de la hauteur manométrique et la régler éventuellement sur une hauteur plus basse.
8.3 LE BÂTIMENT NE SE RÉCHAUFFE PAS	a) La puissance calorifique des surfaces de chauffe est trop faible :	a) Augmenter la valeur de consigne (cf. 8.3). Arrêter le fonctionnement ralenti (cf. 8.5). Régler le module de réglage sur $\Delta p-c$ (cf. 8.4).

MESSAGES D'ERREURS

N° de code	PANNES	CAUSES	REMÈDES
E04	Sous-tension.	Alimentation électrique côté réseau trop faible.	Vérifier la tension d'alimentation.
E05	Surtension.	Alimentation électrique côté réseau trop élevée.	Vérifier la tension d'alimentation.
E10	Blocage.	Rotor bloqué.	Appeler le service après-vente.
E11	Fonctionnement à sec.	Présence d'air dans la pompe.	Vérifier la quantité / la pression de l'eau.
E21	Surcharge.	Moteur dur.	Appeler le service après-vente.
E23	Court-circuit.	Intensité moteur trop élevée.	Appeler le service après-vente.
E25	Mise en contact / bobinage.	Bobinage défectueux.	Appeler le service après-vente.
E30	Température du module supérieure à la normale.	Intérieur du module trop chaud.	Vérifier les conditions d'utilisation au chapitre 5.
E36	Marche hors synchronisme.	Défauts du moteur.	Appeler le service après-vente.

11. PIÈCES DE RECHANGE

Les pièces de rechange peuvent être commandées auprès d'un spécialiste local ou du Service Clients SALMSON.

Pour éviter les demandes de précisions et les erreurs de commande, veuillez indiquer toutes les informations de la plaque signalétique à chaque commande.

Sous réserve de modifications techniques.

1. GENERAL

1.1 About this document

These installation and operating instructions are an integral part of the product. They must be kept readily available at the place where the product is installed. Strict adherence to these instructions is a precondition for the proper use and correct operation of the product.

These installation and operating instructions conform to the relevant version of the product and the underlying safety standards valid at the time of going to press.

2. SAFETY

These instructions contain important information which must be followed when installing and operating the pump. It is therefore imperative that they be read by both the installer and the operator before the pump is installed or operated.

Both the general safety instructions in this section and the more specific safety points in the following sections should be observed.

2.1 Instruction symbols used in this operating manual

Symbols:



General danger symbol.



Hazards from electrical causes.



NOTE: ...

Signal words:

DANGER!

Imminently hazardous situation.

Will result in death or serious injury if not avoided.

WARNING!

Risk of (serious) injury.

« Warning » implies that failure to comply with the safety instructions is likely to result in (severe) personal injury.

CAUTION!

Risk of damage to the pump/installation. « Caution » alerts to user to potential product damage due to non-compliance with the safety instructions.

NOTE:

Useful information on the handling of the product. It alerts the user to potential difficulties.

2.2 Personnel qualification

The personnel installing the pump must have the appropriate qualification for this work.

2.3 Risks incurred by failure to comply with the safety instructions

Failure to comply with the safety precautions could result in personal injury or damage to the pump or installation. Failure to comply with the safety precautions could also invalidate any claim for damages.

In particular, failure to comply with these safety instructions could give rise, for example, to the following risks:

- Failure of important pump or system functions.
- Personal injury due to electrical and mechanical causes.
- Property damage.

2.4 Safety instructions for the operator

The relevant accident precaution regulations must be observed.

Danger from electrical current must be eliminated. Local directives or general directives (e.g. IEC, VDE etc.) and local power supply companies must be adhered to.

This appliance is not intended for use by persons (including children) with reduced physical, sensory or mental capabilities, or lack of experience and knowledge, unless they have been given supervision or instruction concerning use of the appliance by a person responsible for their safety.

Children should be supervised to ensure that they do not play with the appliance.

2.5 Safety instructions for inspection and assembly

The operator must ensure that all inspection and assembly work is carried out by authorised and qualified specialists who have carefully studied these instructions.

Work on a pump or installation should only be carried out once the latter has been brought to a standstill.

2.6 Unauthorised modification and manufacture of spare parts

Changes to the pump/machinery may only be made in agreement with the manufacturer. The use of original spare parts and accessories authorised by the manufacturer will ensure safety. The use of any other parts may invalidate claims invoking the liability of the manufacturer for any consequences.

2.7 Improper use

The operating safety of the pump or installation can only be guaranteed if it is used in accordance **with paragraph 4** of the operating instructions. All values must neither exceed nor fall below the limit values given in the catalogue or data sheet.

3. TRANSPORT AND INTERIM STORAGE

Inspect the pump/system for transport damage immediately upon arrival. Any transport damage found must be reported to the carrier within the prescribed periods.

⚠ CAUTION! Risk of damage to the pump!
The pump is to be protected against moisture and mechanical damage due to impact/shock.
The pumps must not be exposed to temperatures outside the range -10°C to +50°C.

4. APPLICATIONS

The circulation pumps in the Sirix home are designed for warm water heating systems: heating by radiators and/or underfloor heating circuits.

An infinite adjustment of the pump output to the actual heat demand of the system is achieved with the electronic differential pressure control of this pump.

5. PRODUCT INFORMATION

5.1 Type key

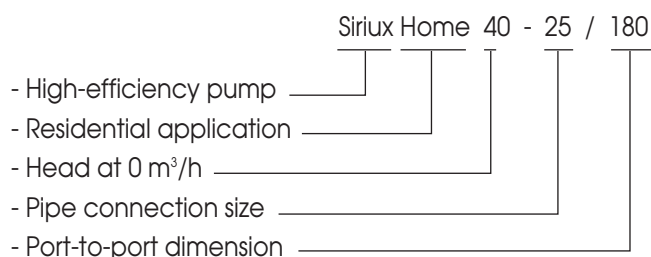

5.2 Technical Data

Electrical data

- Mains power: 1~230 V ± 10% (50/60 Hz)
- Max. power input P max. : refer to name plate data
- Max. Speed: refer to name plate data
- Protection class IP: IP44

Temperature range

- Water temperature * : + 2 °C to + 110 °C
- Max. working pressure: 10⁶ Pa (10 bar)
- Max. ambient temperature: + 40 °C
- Min. static inlet pressure : 3.10⁴ Pa (0,3 bar)
10⁵ Pa (1 bar)

* Max. 110°C at an ambient temperature of max. 25°C
 Max. 95°C at an ambient temperature of max. 40°C

5.3 Suitable fluids

- Heating water according to VDI 2035.
- water/glycol mixture at a mixing ratio of max. 1:1. If glycol is added, the delivery data of the pump must be corrected according to the higher viscosity, depending on the percentage mixing ratio.
- SALMSON's approval must be obtained for use of other media.

5.4 Scope of supply

- Circulating pump + gaskets + connector.
- Installation and operating instructions.

6. DESCRIPTION AND OPERATION

6.1 Pump (Fig. 1)

- The pump consists of a hydraulic system, a glandless pump motor with permanent magnet rotor and an electronic control module (ECM technology) with integrated frequency converter.
- The control module includes a display for setting all parameters and for displaying the current electricity consumption in W and the cumulative electricity consumption in kWh since commissioning.

7. INSTALLATION AND ELECTRICAL CONNECTION

Installation and electrical connection must be carried out in accordance with local regulations and only by qualified personnel.

⚠ WARNING! Risk of personal injury!
The existing directives for accident prevention must be adhered to.

⚠ WARNING! Danger of electric shock!
Danger from electrical current must be eliminated.
Local directives or general directives (e.g. IEC, VDE etc.) and local power supply companies must be adhered to.

7.1 Receipt of the product

Unpack the pump and recycle packaging to take care of the environment.

7.2 Installation

- Only install the pump after all welding and soldering work has been completed and the pipe system has been flushed through.

⚠ For connection with the water supply network, the use of new accessories is necessary.

- When installing in the supply leg of open systems, the safety supply must branch off upstream of the pump (DIN 4751).
- Install without tension and with the pump motor in the horizontal position. **See Fig. 3** for installation positions of the pump. Other installation positions on request.
- Direction arrows on the pump housing indicate the direction of flow.
- If the installation position of the module is changed, the motor housing has to be turned as follows:
 - Loosen the internal hexagon screws.
 - Turn the motor housing, including control module.



CAUTION! Risk of damage to the pump.
The gasket may be damaged when the motor housing is turned. Replace defective gaskets immediately.

- Twist the internal hexagon screws back in and tighten them.

7.3 Electrical connection



WARNING! Danger of electric shock!
Electrical connection must be carried out by an electrician authorised by the local electricity supply company and in accordance with the applicable local regulations (e.g. VDE regulations).

- The current type and voltage must correspond to the details on the name plate.
- Connect the Salmson-Connector (**Fig. 4**):
- Mains connection: L, N, PE
- Maximum back-up fuse: 10 A, slow.
- Earth the pump according to the regulations.
- The electrical connection must be made in accordance with VDE 0700/part 1 via a fixed connecting cable, which is provided with a plug device or an all-pole switch with a contact opening width of at least 3 mm.
- For drip protection and strain relief at the PG screwed connection, a connecting cable with an adequate outside diameter is necessary (e.g. H05W-F3G1.5 or AVMH-3x1.5).
- When pumps are used in systems with water temperatures above 90°C, a suitably heat-resistant connection line must be laid.
- The connection line is to be placed in such a way that it can under no circumstances come into contact with the pipe and/or the pump and motor housing.
- Dismantle the Salmson-Connector (**Fig. 4**), a screwdriver is required for this.

8. COMMISSIONING



WARNING! Risk of burns!
Depending on the pump/system operating conditions (fluid temperature), the entire pump/system can become very hot.
Touching the pump can cause burns!

8.1 Principle of the adjustments

- Press the white button. An icon starts to flicker.



- Select the icon that you wish to regulate while turning the white button. The icon must flicker.
- To configure the selected function, press the white button.
- Carry out your adjustments while turning the white button.
- Confirm your adjustment while pressing on the white button.

8.2 First starting



Symbol for the bleeding of the pump rotor chamber.

Fill and bleed the system correctly. The pump rotor chamber normally bleeds automatically after a short time in operation. However, if direct bleeding of the rotor chamber is required, the bleeding routine can be started: press and turn the white button to select the symbol for bleeding and press it to activate.



Function inactivates



Function activates

The duration of the bleeding routine is 10 minutes; it is shown with a countdown in the display. At the end of the 10 minutes, the pump finds automatically the adjustments selected before.

Noises may be heard during the bleeding routine. The process can be stopped if desired by turning and pressing the red button (OFF appears in the display).

NOTE: During maintenances, this function facilitates the bleeding total of the heating installation. It makes it possible to free bubbles of air wedged in the heating installation (eg.: in the radiators) In order to take them along to the degasser located to the highest point of the installation.



Symbol for the adjustment total head.

8.3 Setting the delivery head

Enter in the function « total head » and select the value of the total head required while turning the white button.

When the total head is set, press the white button to validate your adjustment and leave the function. The selected value is displayed in the icon located at the bottom on the left of the screen.

Factory setting:

Sirix home 40-...

2 m



Sirix home 60-...

3 m



8.4 Setting the control mode (Fig. 2)



Symbol for the control mode.

Variable differential pressure ($\Delta p-v$) :



The differential pressure setpoint is increased linearly over the permitted volume flow range between $\frac{1}{2}H$ and H .

The differential pressure generated by the pump is adjusted to the corresponding differential pressure setpoint (**Fig. 2a**).

This control mode is especially useful in heating systems with radiators, since the flow noises at the thermostatic valves are reduced.

Constant differential pressure ($\Delta p-c$) :



The differential pressure generated by the pump is kept constant over the permitted volume flow range at the differential pressure setpoint set on the control knob (**Fig. 2b**).

Salmson recommends this control mode for underfloor heating circuits or older heating systems with large-sized pipes.

8.5 Night mode



Symbol for the night mode.

The Temperature sensor of the pump is able to detect when the boiler is in « night mode ».

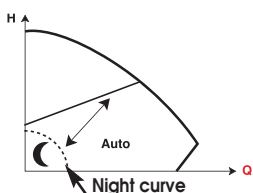

If the pump detects a significant drop of water temperature, it automatically switches to its night curve to avoid an unnecessary consumption of energy.

Then, the pump will revert to its pre-set operating curve as soon as an increase in water temperature is detected.



Function inactivates



Function activates

9. MAINTENANCE

Only allow qualified specialist staff to perform maintenance and repair work!



WARNING! Danger of electric shock!

Any danger from electrical current should be ruled out.

The pump should be electrically isolated and secured against unauthorised switch-on during any maintenance or repair work.

Any damage to the connection cable should always be rectified by a qualified electrician only.

10. INCIDENTS, CAUSES AND REMEDIES

 The pump should be electrically isolated and secured against unauthorised switch-on during any repair work.

INCIDENTS	CAUSES	REMEDIES
8.1 PUMP IS NOT RUNNING ALTHOUGH THE CURRENT ENTRY IS SWITCHED ON	a) Electrical fuse defective: b) Pump has no voltage:	a) Check fuses. b) Resolve the power interruption.
8.2 PUMP IS MAKING NOISES	a) Cavitation due to insufficient suction pressure:	a) Increase the system suction pressure within the permissible range. Check the delivery head and set it to a lower height if necessary.
8.3 BUILDING DOES NOT GET WARM	a) Thermal output of the heating surfaces is too low:	a) Increase setpoint (cf. 8.3). Switch off setback operation (cf. 8.5). Set control mode to Δp -c (cf. 8.4).

FAULT SIGNALS

Code n°	FAULTS	CAUSES	REMEDIES
E04	Undervoltage.	Power supply too low on mains side.	Check mains voltage.
E05	Overvoltage.	Power supply too high on mains side.	Check mains voltage.
E10	Blocking.	Rotor blocked.	Ask After-Sales.
E11	Dry run.	Air in the pump.	Check water quantity/ pressure.
E21	Overload.	Sluggish motor.	Ask After-Sales.
E23	Short-circuit.	Motor current too high.	Ask After-Sales.
E25	Contacting / winding.	Winding defective.	Ask After-Sales.
E30	Module overtemperature.	Module interior too warm.	Check operating conditions in chapter 5.
E36	Out-of-step	Motor errors.	Ask After-Sales.

11. SPART PARTS

Spare parts are ordered via a local specialist dealer and/or SALMSON customer service.

In order to avoid queries and incorrect orders, make sure to mention all data indicated on the rating plate when placing your order.

Subject to technical alterations.

1. GENERALITÀ

1.1 Informazioni sul documento

Le istruzioni di montaggio, uso e manutenzione sono parte integrante del prodotto e devono essere conservate sempre nelle sue immediate vicinanze. La stretta osservanza di queste istruzioni costituisce un requisito fondamentale per l'utilizzo regolamentare e il corretto impiego dell'apparecchio.

Queste istruzioni di montaggio, uso e manutenzione corrispondono alla versione del prodotto e allo stato delle norme tecniche di sicurezza valide al momento della stampa.

2. SICUREZZA

Le presenti istruzioni di montaggio, uso e manutenzione contengono informazioni essenziali da osservare durante l'installazione e il funzionamento. Pertanto è assolutamente necessario che le istruzioni di montaggio, uso e manutenzione vengano lette prima del montaggio e della messa in servizio dal montatore e dal gestore competente.

Sono da osservare non soltanto le indicazioni di sicurezza generale specificate al punto principale « Sicurezza », ma anche le istruzioni di sicurezza speciali inserite con simboli di pericolo nei seguenti punti principali.

2.1 Contrassegni utilizzati nelle istruzioni

Simboli:



Simbolo di pericolo generico.



Pericolo dovuto a tensione elettrica.



NOTA: ...

Parole di segnalazione:

PERICOLO!

Situazione gravemente pericolosa. La mancata osservanza provoca la morte o lesioni gravissime.

AVVISO!

L'utente può subire (gravi) lesioni. « Avvertenza » implica che sono probabili (gravi) danni alle persone se l'indicazione non viene osservata.

ATTENZIONE!

Vi è il pericolo che il prodotto/l'impianto venga danneggiato. « Attenzione » si riferisce ai possibili danni che il prodotto potrebbe subire in seguito alla mancata osservanza dell'indicazione.

NOTA:

Un'utile indicazione per l'impiego del prodotto. La nota richiama l'attenzione anche su possibili difficoltà.

2.2 Qualifica del personale

Il personale per il montaggio deve possedere la corrispondente qualifica per questi lavori.

2.3 Pericoli conseguenti al mancato rispetto delle prescrizioni di sicurezza

Il mancato rispetto delle prescrizioni di sicurezza può causare danni alle persone, al prodotto o all'impianto. La mancata osservanza delle prescrizioni di sicurezza può implicare la perdita di qualsiasi diritto al risarcimento dei danni.

In particolare la mancata osservanza può comportare ad esempio i rischi seguenti:

- malfunzionamento di importanti funzioni del prodotto/ impianto.
- rischi per le persone a causa di pericoli elettrici e batteriologici.
- danni materiali.

2.4 Prescrizioni di sicurezza per l'utente

È prevista l'osservanza delle esistenti prescrizioni per la prevenzione degli infortuni.

Adottare le misure di protezione necessarie per escludere pericoli causati da corrente elettrica. Osservare le direttive locali o le disposizioni generali (ad es. IEC, VDE ecc.) così come le direttive delle aziende elettriche locali.

Questo apparecchio non è destinato a essere utilizzato da persone (compresi i bambini) con limitate capacità fisiche, sensoriali o mentali oppure mancanti di esperienza e/o conoscenza, a meno che non vengano sorvegliate da una persona responsabile della loro sicurezza o abbiano ricevuto da quest'ultima istruzioni su come utilizzare l'apparecchio.

I bambini devono essere sorvegliati al fine di garantire che non giochino con l'apparecchio.

2.5 Prescrizioni di sicurezza per il montaggio e l'ispezione

Il gestore deve provvedere affinché tutti i lavori di ispezione e montaggio vengano eseguiti da personale tecnico autorizzato e qualificato, il quale si sia adeguatamente studiato le istruzioni di montaggio, uso e manutenzione.

I lavori sulla pompa o sull'impianto devono essere eseguiti solo durante lo stato di inattività.

2.6 Modifiche non autorizzate e parti di ricambio

Le modifiche alla pompa/impianto sono consentite solo previo accordo con il costruttore. L'utilizzo di parti di ricambio originali e di accessori autorizzati dal costruttore sono sinonimo di sicurezza. L'impiego di altre parti di ricambio può escludere la responsabilità per le conseguenze derivanti.

2.7 Condizioni di esercizio non consentite

La sicurezza di funzionamento del prodotto fornito è garantita solo in caso di corretto impiego, come descritto nel paragrafo 4 delle istruzioni di montaggio, uso e manutenzione. I valori limite minimi e massimi indicati nel catalogo/foglio dati non possono essere superati in nessun caso.

3. TRASPORTO E MAGAZZINAGGIO

Al ricevimento del prodotto controllare subito se ci sono danni da trasporto. Se si riscontrano danni da trasporto è necessario avviare le corrispondenti procedure presso lo spedizioniere entro i termini previsti.

⚠ ATTENZIONE! Rischio di danneggiamenti alla pompa!

Proteggere la pompa durante il trasporto e il magazzino da umidità e danni meccanici dovuti a colpi/urti.

L'apparecchio non deve essere esposto a temperature non comprese tra -10 °C e +50 °C.

4. APPLICAZIONE

Le pompa di ricircolo SiriuX home sono concepite per impianti di riscaldamento ad acqua calda: riscaldamento per radiatore e/o pavimento che riscalda.

Tramite la regolazione elettronica in base alla differenza di pressione si ottiene l'adattamento costante delle prestazioni della pompa all'effettivo fabbisogno del sistema.

5. DATI E CARATTERISTICHE TECNICHE

5.1 Chiave di lettura

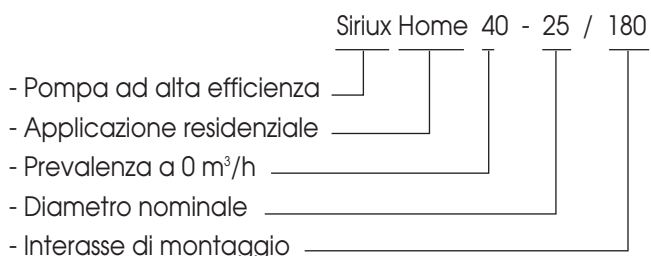

5.2 Caratteristiche tecniche

Dati tecnici

- Tensione di alimentazione: 1~230 V ± 10% (50/60 Hz)
- Potenza motore P max.: vedere targhetta dati
- Max. velocità: vedere targhetta dati
- Grado di protezione: IP44

Temperatura

- Temperatura de l'acqua *: +2 °C a +110 °C
- Max. pressione esercizio: 10⁶ Pa (10 bar)
- Max. temperatura ambiente: +40 °C
- Pressione di alimentazione minima: 3·10⁴ Pa (0.3 bar)
10⁵ Pa (1 bar)

* max. 110 °C con temperatura ambiente di max. 25 °C
max. 95 °C con temperatura ambiente di max. 40 °C

5.3 Fluidi pompati

- Acqua di riscaldamento secondo VDI 2035.
- Miscela di acqua e glicole in rapporto massimo fino a 1:1. Con l'aggiunta di glicole, a causa della sua

elevata viscosità, correggere le prestazioni della pompa in relazione alla percentuale di miscela.

- L'utilizzo di altri fluidi è consentito solo con l'autorizzazione scritta di SALMSON.

5.4 Fornitura

- Pompa di ricircolo + giunti + connettore.
- Istruzioni di montaggio, uso e manutenzione.

6. DESCRIZIONE E FUNZIONAMENTO

6.1 Pompe (Fig. 1)

- La pompa è composta da un sistema idraulico, un motore a rotore bagnato con rotore a magnete permanente (tecnologia ECM) e un modulo di regolazione elettronico con convertitore di frequenza integrato.
- Il modulo di regolazione contiene un display per l'impostazione di tutti i parametri e per l'indicazione del consumo attuale di elettricità in W e del consumo di potenza elettrica cumulativa in kWh dal momento della messa in servizio.

7. INSTALLAZIONE E COLLEGAMENTI ELETTRICI

L'installazione e i collegamenti elettrici devono essere realizzati in conformità alle normative in vigore e solo da personale specializzato.

⚠ AVVISO! Pericolo di infortuni!
Osservare le prescrizioni per la prevenzione degli infortuni.

⚠ AVVISO! Pericolo di folgorazione!
Prendere le misure di protezione necessarie per escludere pericoli causati da corrente elettrica. Osservare le direttive locali o le disposizioni generali (ad es. IEC, VDE ecc.) così come le direttive delle aziende elettriche locali.

7.1 Ricezione del prodotto

Togliere dall'imballaggio la pompa e ritrattare l'imballaggio vigilando sul rispetto dell'ambiente.

7.2 Installazione

- L'installazione deve essere eseguita solo dopo che tutti i lavori di saldatura e brasatura sono stati completati e dopo un eventuale lavaggio della tubatura.

⚠ Per il collegamento alla rete d'acqua, l'impiego di accessori nuovi è necessario.

- In caso di montaggio della pompa sulla mandata di circuiti idraulici a vaso aperto, accertarsi che il tubo di sicurezza della caldaia venga derivato a monte della pompa (DIN 4751).
- Effettuare il montaggio senza tensioni meccaniche e con l'albero rotore della pompa in posizione orizzontale. Per la posizione del modulo vedere la Fig. 3. Altre posizioni di montaggio a richiesta.

- Le frecce sul corpo pompa indica il senso del flusso.
- Nel caso si renda necessaria la modifica della posizione del modulo elettronico, ruotare il corpo del motore come di seguito indicato:
 - Allentare le 2 viti a esagono incassato.
 - Ruotare il corpo motore col modulo nella posizione desiderata.

ATTENZIONE! Rischio di danneggiamento per la pompa.
Durante la rotazione del corpo motore, la guarnizione potrebbe danneggiarsi. Sostituire immediatamente le guarnizioni danneggiate.

- Avvitare nuovamente le viti a esagono incassato.

7.3 Collegamenti elettrici

AVVERTENZA! Pericolo di scosse elettriche!
I collegamenti elettrici devono essere eseguiti da elettroinstallatori qualificati ed essere conformi alle norme locali vigenti (ad esempio VDE).

- Il tipo di rete elettrica e la tensione devono essere conformi a quanto riportato sulla targhetta della pompa.
- Eseguire lo smontaggio del Salmson-Connector come descritto nella Fig. 4.
- Allacciamento alla rete: L, N, T
- Fusibili max.: 10 A, a intervento ritardato.
- Mettere a terra la pompa come prescritto.
- Il collegamento elettrico deve essere eseguito secondo VDE 0700/parte 1 mediante un cavo di collegamento fisso provvisto di una spina o di un interruttore onnipolare con almeno 3 mm di ampiezza apertura contatti.
- Per assicurare la protezione contro l'ingresso di acqua e lo scarico della trazione in corrispondenza del pressacavo PG, utilizzare cavi con diametro esterno sufficiente (ad es. H05W-F3G1,5 oppure AVMH-3x1,5).
- Per l'impiego delle pompe con temperatura del fluido superiore a 90 °C utilizzare cavi speciali resistenti alle alte temperature.
- Posare il cavo in modo che non possa mai venire in contatto con le tubazioni oppure con il corpo del motore o della pompa.
- Per lo smontaggio del Salmson-Connector Fig. 4 è necessario un cacciavite.

8. MESSA IN SERVIZIO

AVVISO! Pericolo di ustioni!
A seconda dello stato di esercizio della pompa/impianto (temperatura del fluido pompato) la pompa/impianto può diventare molto calda.
Pericolo di ustione al contatto con la pompa!

8.1 Principio di funzionamento delle messe a punto



- Premere sul pulsante bianco. Uno delle icone si mette a tremolare.
- Scegliere la icona che desiderate regolare girando il pulsante bianco. La icona della vostra scelta deve tremolare.
- Per parametrizzare la funzione scelta, premere sul pulsante bianco.
- Effettuate le vostre messe a punto girando il pulsante bianco.
- Convalidare la vostra messa a punto premerendo sul pulsante bianco.

8.2 Messa in servizio

Riempire e sfiatare correttamente l'impianto. In genere lo spurgo dell'aria dal vano rotore della pompa avviene automaticamente già dopo breve tempo. Nel caso tuttavia sia necessario sfiatare direttamente l'aria del vano rotore: rientrate nella funzione « AIR » ed attivate la funzione « ON ».



Funzione dedicata alla purga d'aria dal vano rotore.

La durata della routine di areazione è di 10 minuti e viene visualizzata con un countdown nel display. Al termine dei 10 minuti, la pompa ritorna automaticamente sulle messe a punto scelte prima. La routine di areazione può provocare rumore. Il processo può essere interrotto ruotando e premendo il pulsante bianco (sul display appare OFF).



Funzione inattiva



Funzione attiva

NOTA: In occasione di manutenzioni, questa funzione facilita anche la degassificazione globale dell'impianto di riscaldamento. Permette di sbloccare bolle d'aria incastrate nell'impianto di riscaldamento (al livello dei radiatori ad esempio) per portarli fino al degassificatore situato al punto più sù dell'impianto.

8.3 Impostazione della prevalenza

Rientrare nella funzione « prevalenza » e scegliere il valore della prevalenza auspicato girando il pulsante bianco.



Icona dedicata alla messa a punto della prevalenza.

Una volta la prevalenza regolata, premere sul pulsante bianco per convalidare la vostra messa a punto ed uscire dalla funzione.

Il valore scelto si pubblica allora nella icona situata in fondo a sinistra del display.

Impostazione di fabbrica:

Sirix home 40-... 2 m



Sirix home 60-... 3 m



Icona dedicata al modo di regolazione.

8.4 Impostazione del modo di regolazione (Fig. 2)

Differenza di pressione variabile ($\Delta p-v$) :



Il valore di consegna della pressione differenziale viene aumentato linearmente fra $\frac{1}{2}H$ e H oltre il campo di portata consentito.

La pressione differenziale generata dalla pompa viene regolata sul valore di consegna della pressione differenziale impostata (Fig. 2a).

Questo modo di regolazione è particolarmente adatto per impianti di riscaldamento con radiatori poiché il rumore di flusso sulle valvole termostatiche viene ridotto.

Differenza di pressione costante ($\Delta p-c$) :



Il valore di consegna della pressione differenziale viene mantenuto costantemente oltre il campo di portata consentito sul valore di consegna della pressione differenziale fino alla curva caratteristica del massimo (Fig. 2b).

Salmson consiglia questo modo di regolazione per i sistemi di riscaldamento a pavimento o sistemi di riscaldamento più vecchi con tubazione di grandi dimensioni.

8.5 Riduzione notturna



Icona dedicata alla riduzione notturna.

Grazie al sensore di temperatura integrato, la pompa è in grado di rilevare il funzionamento in modalità « notte » della caldaia.

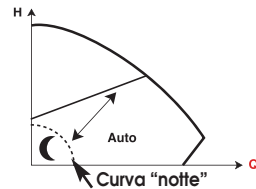

Se la pompa rileva un significativo abbassamento della temperatura dell'acqua, esso si porta automaticamente a funzionare sulla curva « notte » al fine di non consumare energia inutilmente.

Con un nuovo surriscaldamento del generatore di calore la pompa commuta sul livello del valore di consegna impostato precedentemente.



Funzione inattiva



Funzione attiva

9. MANUTENZIONE

Affidare i lavori di manutenzione e riparazione solo a personale tecnico qualificato!



AVVISO! Pericolo di folgorazione!

Prendere le misure di protezione necessarie per escludere pericoli causati da corrente elettrica. Per tutti i lavori di manutenzione e riparazione è necessario togliere tensione alla pompa e assicurarla contro il reinserimento non autorizzato. I danni presenti sul cavo di allacciamento devono di regola essere eliminati da un elettricista qualificato.

10. GUASTI, CAUSE E RIMEDI

 Prima di ogni intervento, **METTERE FUORI TENSIONE LA POMPA.**

GUASTI	CAUSE	RIMEDI
8.1 LA POMPA NON FUNZIONA CON L'ALIMENTAZIONE E DI CORRENTE INSERITA	a) Fusibile elettrico difettoso: b) La pompa non ha tensione:	a) Controllare i fusibili. b) Eliminare l'interruzione dell'alimentazione di tensione.
8.2 LA POMPA GENERA DEI RUMORI	a) Cavitazione a causa di pressione d'ingresso insufficiente:	a) Aumentare la pressione di ingresso del sistema entro il campo consentito. Controllare l'impostazione della prevalenza eventualmente impostare un prevalenza più bassa.
8.3 L'EDIFICIO NON SI SCALDA	a) Potenza termica dei pannelli radianti troppo bassa:	a) Aumentare il valore di consegna (cf. 8.3). Disinserire il funzionamento a regime ridotto (cf. 8.5). Impostare il modulo di regolazione su $\Delta p-c$ (cf. 8.4).

IMMISSIONE DELLA PASSWORD

N. codice	GUASTI	CAUSE	RIMEDI
E04	Sottotensione.	Tensione di alimentazione lato alimentazione troppo bassa.	Controllare la tensione di rete.
E05	Sovratensione.	Tensione di alimentazione lato alimentazione troppo alta.	Controllare la tensione di rete.
E10	Bloccaggio.	Rotore bloccato.	Servizio Assistenza Clienti.
E11	Funzionamento a secco.	Presenza di aria nella pompa.	Controllare quantità / pressione d'acqua.
E21	Sovraccarico.	Motore di difficile azionamento.	Servizio Assistenza Clienti.
E23	Corto circuito.	Corrente del motore troppo alta.	Servizio Assistenza Clienti.
E25	Contatto / avvolgimento.	Avvolgimento difettoso.	Servizio Assistenza Clienti.
E30	Sovratemperatura del modulo.	Interno modulo troppo caldo.	Controllare le condizioni di impiego al capitolo 5.
E36	Fuori fase	Errore motore.	Servizio Assistenza Clienti.

11. PARTI DI RICAMBIO

Le parti di ricambio possono essere ordinate presso la ditta specializzata e/o il Centro Assistenza SALMSON locale.

Per evitare errori e ritardi di consegna, per ogni ordinazione è necessario indicare tutti i dati riportati sulla targhetta.

Con riserva di modifiche tecniche.

1. GENERALIDADES

1.1 Acerca de este documento

Las instrucciones de instalación y funcionamiento forman parte del producto y, por lo tanto, deben estar disponibles cerca del mismo en todo momento. Es condición indispensable respetar estas instrucciones para poder hacer un correcto uso del producto de acuerdo con las normativas vigentes.

Las instrucciones de instalación y funcionamiento se aplican al modelo actual del producto y a la versión de las normativas técnicas de seguridad aplicables en el momento de su publicación.

2. SEGURIDAD

Este manual contiene indicaciones básicas que deberán tenerse en cuenta durante la instalación y uso del aparato. Por este motivo, el instalador y el operador responsables deberán leerlo antes de montar y poner en marcha el aparato.

No sólo es preciso respetar las instrucciones generales de seguridad incluidas en este apartado, sino también las instrucciones especiales de los apartados siguientes que van precedidas por símbolos de peligro.

2.1 Identificación de los símbolos e indicaciones utilizados en este manual

Símbolos:



Símbolo de peligro general.



Peligro por tensión eléctrica.



INDICACIÓN: ...

Palabras identificativas:

¡PELIGRO!

Situación extremadamente peligrosa.

Si no se tienen en cuenta las instrucciones siguientes, se corre el peligro de sufrir lesiones graves o incluso la muerte.

¡ADVERTENCIA!

El usuario podría sufrir lesiones que podrían incluso ser de cierta gravedad.

« Advertencia » implica que es probable que se produzcan daños personales si no se respetan las indicaciones.

¡ATENCIÓN!

Existe el riesgo de que la bomba o el sistema sufran daños. « Atención » implica que el producto puede resultar dañado si no se respetan las indicaciones.

INDICACIÓN:

Información de utilidad para el manejo del producto. También puede indicar la presencia de posibles problemas.

2.2 Personal cualificado

El personal de montaje deberá estar debidamente cualificado para realizar las tareas asignadas.

2.3 Peligro por no seguir las instrucciones de seguridad

Si no se siguen las instrucciones de seguridad, podrían producirse lesiones personales, así como daños en la bomba o el sistema. La no observación de dichas instrucciones puede anular cualquier derecho a reclamaciones por los daños sufridos.

Si no se siguen las instrucciones se pueden producir, entre otros, los siguientes daños:

- Fallos en funciones importantes de la bomba o el sistema.
- Lesiones personales debidas a causas eléctricas, o mecánicas.
- Daños materiales.

2.4 Instrucciones de seguridad para el operador

Deberán cumplirse las normativas vigentes de prevención de accidentes. Es preciso excluir la posibilidad de que se produzcan peligros debidos a la energía eléctrica. Así pues, deberán respetarse las indicaciones de las normativas locales o generales (p. ej. IEC, UNE, etc.) y de las compañías suministradoras de energía locales.

Este aparato no ha sido concebido para ser utilizado por personas (incluidos los niños) con capacidades físicas, sensoriales o mentales limitadas o que carezcan de la experiencia y/o el conocimiento para ello, a no ser que sean supervisadas por una persona responsable de su seguridad o reciban de ella las instrucciones acerca del manejo del aparato.

Se debe supervisar a los niños para garantizar que no jueguen con el aparato.

2.5 Instrucciones de seguridad para las tareas de inspección y montaje

El operador deberá asegurarse de que todas las tareas de inspección y montaje son efectuadas por personal autorizado y cualificado, y de que dicho personal ha consultado detenidamente el manual para obtener la información necesaria suficiente. Las tareas relacionadas con la bomba o el sistema deberán realizarse únicamente con el sistema desconectado.

2.6 Modificación y fabricación de repuestos por iniciativa propia

Sólo se puede modificar el producto con el consentimiento previo del fabricante. El uso de repuestos originales y accesorios autorizados por el fabricante garantiza la seguridad del producto.

No se garantiza un funcionamiento correcto si se utilizan piezas de otro tipo.

2.7 Utilización inadecuada

La fiabilidad del producto suministrado sólo está garantizada si éste se utiliza para las aplicaciones que figuran en el apartado 4 de las instrucciones de funcionamiento. Asimismo, los valores límite indicados en el catálogo o ficha técnica no deberán sobrepasarse por exceso ni por defecto.

3. TRANSPORTE Y ALMACENAMIENTO

En el momento de recibir la bomba o el sistema, compruebe inmediatamente que no haya sufrido daños derivados del transporte. Si se detectan daños, lleve a cabo las gestiones oportunas con el transportista dentro de los plazos correspondientes.

⚠ ¡ATENCIÓN! Riesgo de daños para la bomba!
La bomba deberá protegerse de la humedad y de posibles daños mecánicos debidos a golpes o choques.

La bomba no deberá quedar expuesta a temperaturas fuera del intervalo de -10 °C a +50 °C.

4. APLICACIONES

Las bombas circuladoras de la serie Sirix home están diseñadas para utilizarse en equipos de calefacción por agua caliente: calefacción por radiador y/o por el suelo.

El dispositivo electrónico de regulación de la presión diferencial de esta bomba permite ajustar de manera continua su potencia a las necesidades reales de distribución de calor del sistema.

5. ESPECIFICACIONES DEL PRODUCTO

5.1 Código

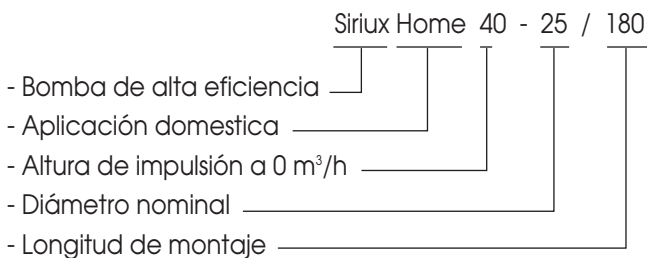

5.2 Características

Características eléctricas

- Tensión eléctrica: 1~230 V ± 10% (50/60 Hz)
- Potencia del motor P1 máx.: Ver placa de características
- Velocidad máx.: Ver placa de características
- Tipo de protección: IP44

Gama de temperatura

- Temperatura del agua * : +2 °C a +110 °C
- Presión máx. de trabajo: 10⁶ Pa (10 bar)
- Temperatura ambiente máx.: +40 °C
- Presión de entrada mín.: 3.10⁴ Pa (0.3 bar)
10⁵ Pa (1 bar)

- * 110 °C máx. para una t° ambiente de 25 °C máx.
95 °C max. para una t° ambiente de 40 °C max.

5.3 Medios de impulsión

- Agua de calefacción según VDI 2035.
- Agua y mezcla de agua/glicol en una proporción de hasta 1:1. En el caso de mezclas de glicol, los datos de impulsión de la bomba deben corregirse según el líquido que tenga mayor viscosidad y en función del porcentaje de proporción de la mezcla.
- Si quiere utilizar otros medios, debe obtenerse la autorización de SALMSON.

5.4 Suministro

- Bomba circuladora + juntas + conector.
- Instrucciones de instalación y funcionamiento.

6. DESCRIPCIÓN Y FUNCIONAMIENTO

6.1 Bomba (Fig. 1)

- La bomba está equipada con un motor de rotor húmedo magnetogenerador (tecnología ECM) y un módulo de regulación electrónico con convertidor de frecuencia integrado.
- El módulo de regulación tiene una pantalla en la que se pueden ajustar todos los parámetros, así como visualizar el consumo de corriente actual y el acumulado desde la puesta en marcha del equipo.

7. INSTALACIÓN Y CONEXIONES ELÉCTRICAS

La instalación y conexión eléctrica deberán ser realizadas únicamente por personal debidamente cualificado que cumpla además las normativas locales.

⚡ ¡ADVERTENCIA! Riesgo de daños personales!
Deberán cumplirse las normativas vigentes de prevención de accidentes.

⚡ ¡ADVERTENCIA! Riesgo de descarga eléctrica!
Es preciso excluir la posibilidad de que se produzcan peligros debidos a la energía eléctrica.
Así pues, deberán respetarse las indicaciones de las normativas locales o generales (p. ej. IEC, UNE, etc.) y de las compañías suministradoras de energía locales.

7.1 Recepción del producto

Desembalar la bomba y tratar el embalaje velando por el respeto de la naturaleza.

7.2 Instalación

- Antes de instalar la bomba, finalice todas las tareas de soldadura directa e indirecta, así como la limpieza necesaria del sistema de tuberías.

⚠ Para la conexión a la red de agua, el uso de nuevos accesorios es requerido.

- Si la instalación se realiza en la ida de un sistema abierto, la tubería de expansión debe tener su empalme delante de la bomba (DIN 4751).
- Realice la instalación sin tensiones y con el motor de la bomba en posición horizontal, posiciones admisibles de montaje de este módulo (Fig. 3). Otras posiciones de montaje bajo consulta.
- La flecha de dirección de la carcasa de la bomba indica el sentido del flujo.
- Si modifica la posición de montaje del módulo, gire la carcasa del motor como se indica a continuación:
 - Afloje los dos tornillos ALLEN.
 - Gire la carcasa del motor con el módulo de regulación incluido.

¡ATENCIÓN! Al girar la carcasa del motor puede dañarse la junta tórica. Si dicha junta presenta algún defecto, sustitúyala inmediatamente.

- Vuelva a enroscar los tornillos ALLEN.

7.3 Conexión eléctrica

¡ADVERTENCIA! Riesgo de descarga eléctrica! La conexión eléctrica deberá realizarla un electricista cualificado y autorizado de acuerdo con las normativas locales vigentes (p. ej. REBT, normativas UNE).

- El tipo de corriente y la tensión deben corresponderse con los datos que figuran en la placa de características.
- Conecte el conector Salmson (Fig. 4):
- Alimentación eléctrica: L, N, PE
- Fusible de línea máx.: 10 A, acción lenta.
- Conecte la bomba a tierra tal y como establecen las prescripciones.
- La conexión eléctrica se debe realizar de acuerdo con la norma VDE 0700/parte 1, con un cable de conexión fijo provisto de un enchufe o de un interruptor para todos los polos con un ancho de contacto de 3 mm como mínimo.
- Para garantizar la protección de la instalación contra el agua de goteo y la descarga de tracción en el racor PG, se debe seleccionar un cable de conexión con un diámetro exterior suficiente (p. ej., H05W-F3G1,5 o AVMH-3x1,5).
- Si las bombas se van a utilizar en instalaciones expuestas a temperaturas de agua superiores a 90 °C, se debe seleccionar un cable de conexión con la resistencia térmica correspondiente.
- Tienda el cable de conexión de modo que no entre en contacto en ningún momento con la tubería y/o las carcasas de la bomba y del motor.
- Para desmontar el conector Salmson (Fig. 4), se necesitará un destornillador.

8. PUESTA EN MARCHA

¡ADVERTENCIA! ¡Peligro de quemaduras! Según el estado de funcionamiento de la bomba o de la instalación (temperatura del fluido), la bomba o la instalación pueden alcanzar temperaturas muy elevadas. Si se toca la bomba, existe el riesgo de quemarse!

8.1 Principio de funcionamiento de los ajustes

- Pulsar el botón blanco. Uno de los iconos se pone a parpadear.



- Seleccionar el icono que desea regular girando al botón blanco. El icono de su elección debe parpadear.
- Para activar la función seleccionada, pulsa al botón blanco.
- Efectúe sus ajustes girando al botón blanco.
- Validar su ajuste pulsando al botón blanco.

8.2 Puesta en marcha



Función dedicada a la purga de aire del hueco del rotor.

Llene y purgue la instalación correctamente. El hueco del rotor de la bomba se purga normalmente de forma automática a las pocas horas de funcionamiento. Si fuera necesaria una purga directa del hueco del rotor, elegir la función « Aire » y activar la función « On ».



Función inactiva



Función activa

Por lo general, la purga dura 10 minutos. En la pantalla se indica mediante una cuenta atrás el tiempo que queda para que se complete el proceso. Al cabo de los 10 minutos, la bomba vuelve de nuevo automáticamente a los ajustes seleccionados anteriormente.

Durante el proceso de purga, se pueden escuchar ruidos extraños. Si lo desea, puede cancelar el proceso de purga girando y pulsando el botón (en la pantalla aparecerá "OFF").

i INDICACIÓN: Al mantener, esta función facilita también la desgasificación global de la instalación de calefacción. Permite liberar burbujas de aire acunadas en la instalación de calefacción (en los radiadores por ejemplo) con el fin de llevarlos hasta el desgasificador situado al punto el más arriba de la instalación.

8.3 Ajuste de la altura de impulsión



Función dedicada al ajuste de la altura de impulsión.

Eligir la función « altura de impulsión » y seleccionar el valor de la altura deseada girando el botón blanco. Una vez la altura de impulsión ajustada, pulsar el botón blanco para validar su elección y salir de la función.

El valor seleccionado aparece entonces en el icono situado debajo de la izquierda de la pantalla.

Ajuste de fábrica:

Sirix home 40-...

2 m



Sirix home 60-...

3 m



8.4 Ajuste del modo de regulación (Fig. 2)



Icono dedicado al modo de regulación.

Modo de regulación ($\Delta p-v$):



El valor de consigna de la presión diferencial varía linealmente entre $\frac{1}{2}H$ y H dentro del margen de caudal permitido. La presión diferencial generada por la bomba se regula al valor de consigna de presión diferencial que corresponda (Fig. 2a).

Este modo de regulación resulta especialmente idóneo en instalaciones de calefacción con radiadores, puesto que contribuye a reducir los ruidos de flujo en las válvulas termostáticas.

Presión diferencial constante ($\Delta p-c$):



Más allá de la gama de caudal autorizada, la presión diferencial producida por la bomba se mantiene igual al valor de consigna indicado por el botón de ajuste (Fig. 2b).

Salmson recomienda este modo de regulación para circuitos de calefacción por suelo radiante o para sistemas de calefacción más antiguos con tuberías de grandes dimensiones.

8.5 Reducción nocturna



Icono dedicado a la reducción nocturna.

La sonda de temperatura de la bomba es capaz de detectar la activación del modo « reducción nocturna » en la caldera.

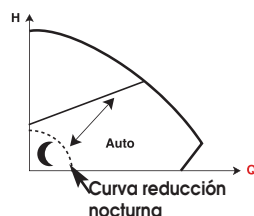

Si la bomba detecta una caída pronunciada en la temperatura del agua, la bomba cambia automáticamente a la curva mínima de reducción nocturna y evita de esta manera el derroche de energía.

La bomba vuelve posteriormente al modo habitual de regulación en cuanto detecta un aumento significativo de la temperatura del agua.



Función inactiva



Función activa

9. MANUTENZIONE

Gli interventi di manutenzione e riparazione devono essere eseguiti esclusivamente da personale qualificato!



AVVERTENZA! Pericolo di scosse elettriche! Prevenire qualsiasi rischio derivante dall'energia elettrica.

Prima di procedere a qualsiasi operazione di manutenzione o riparazione, togliere tensione alla pompa e assicurarsi che non possa essere accesa da terze persone.

Eventuali danni al cavo di collegamento devono essere riparati esclusivamente da elettroinstallatori qualificati.

10. INCIDENTES DE FUNCIONAMIENTO

 Antes de cualquier intervención PONER FUERA DE TENSION el circulador.

INCIDENTES	CAUSAS	SOLUCION
8.1 LA BOMBA NO FUNCIONA, LA ALIMENTACION DE CORRIENTE ESTA CONECTADA	<p>a) El fusible eléctrico está defectuoso:</p> <p>b) La bomba no recibe tensión:</p>	<p>a) Compruebe los fusibles.</p> <p>b) Resuelva el corte en la tensión.</p>
8.2 LA BOMBA EMITE RUIDOS	a) Cavitación debido a una presión de alimentación insuficiente:	a) Aumente la presión previa del sistema dentro del rango permitido. Compruebe la altura de impulsión ajustada y redúzcala, si fuera preciso.
8.3 EL EDIFICIO NO SE CALIENTA	a) La potencia térmica de las superficies de transmisión de calor es demasiado baja:	a) Aumente el valor de consigna (cf. 8.3). Desconecte la reducción nocturna (cf. 8.5). Ajuste el molo de regulación $\Delta p-c$ (cf. 8.4).

INDICACIONES DE AVERIA

Nº de código	AVERIA	CAUSAS	SOLUCION
E04	Baja tensión.	Suministro de corriente de red demasiado bajo.	Compruebe la tensión de red.
E05	Sobretensión.	Suministro de corriente de red demasiado alto.	Compruebe la tensión de red.
E10	Bloqueo.	Rotor bloqueado.	Contacte el servicio técnico.
E11	Marcha en seco.	Hay aire en la bomba.	Compruebe el caudal y la presión del agua.
E21	Sobrecarga.	El motor no funciona con suavidad.	Contacte el servicio técnico.
E23	Cortocircuito.	La corriente del motor es demasiado elevada.	Contacte el servicio técnico.
E25	Contacto / bobinado.	El bobinado está defectuoso.	Contacte el servicio técnico.
E30	Sobrecalentamiento del módulo.	Hay un exceso de temperatura en el interior del módulo.	Revise las condiciones de instalación del capítulo 5.
E36	Desincronización.	Fallo en el motor.	Contacte el servicio técnico.

11. REPUESTOS

Para pedir repuestos, diríjase a un profesional especializado local o bien al servicio técnico de SALMSON. Para evitar posibles aclaraciones o pedidos erróneos, indique todos los datos de la placa de características en cada pedido que efectúe.

Reservado el derecho a realizar modificaciones técnicas.

FRANÇAIS

CE MANUEL DOIT ETRE REMIS A L'UTILISATEUR FINAL ET ETRE TOUJOURS DISPONIBLE SUR SITE

Ce produit a été fabriqué sur un site
certifié ISO 14.001, respectueux de l'environnement.

Ce produit est composé de matériaux en très grande partie recyclable.
En fin de vie le faire éliminer dans la filière appropriée.

ENGLISH

THIS LEAFLET HAS TO BE GIVEN TO THE END USER AND MUST BE LEFT ON SITE

This product was manufactured on a site
certified ISO 14,001, respectful of the environment.

This product is composed of materials in very great part which can be recycled. At
the end of the lifetime, to make it eliminate in the suitable sector.

ITALIANO

QUESTO LIBRETTO D'USO DEVE ESSERE RIMESSO ALL'UTILIZZATORE FINALE E RIMANERE SEMPRE DISPONIBILE SUL POSTO

Questo prodotto è stato fabbricato in un sito
certificato ISO 14.001, rispettoso dell'ambiente.

Questo prodotto è composto da materiali in grandissima parte riciclabile.
In fine di vita farlo eliminare nel settore appropriato.

ESPAÑOL

ESTE MANUAL HA DE SER ENTREGADO AL UTILIZADOR FINAL Y SIEMPRE DISPONIBLE EN SU EMPLAZAMIENTO

Este producto se fabricó en un centro
certificado ISO 14.001, respetuoso del medio ambiente.

Este producto está formado por materiales en muy gran parte reciclable.
En final de vida hacerlo eliminar en el sector conveniente.

SALMSON ITALIA

Via J. Peril 80 I
41100 MODENA
ITALIA
TEL. : (39) 059 280 380
FAX : (39) 059 280 200
info.tecniche@salmson.it

W.S.L. LEBANON

Bou Khater building - Mazda Center
Jal El Dib Highway - PO Box 90-281
Djeideh El Metn 1202 2030 - Beirut
LEBANON
TEL. : (961) 4 722 280
FAX : (961) 4 722 285
wsl@cyberia.net.lb

SALMSON SOUTH AFRICA

Unit 1, 9 Entreprise Close,
Linbro Business Park - PO Box 52
EDENVALE, 1610
Republic of SOUTH AFRICA
TEL. : (27) 11 608 27 80/ 1/2/3
FAX : (27) 11 608 27 84
admin@salmson.co.za

SALMSON VIETNAM

E-TOWN - Unit 3-1C
364 CONG HOA - TAN BINH Dist.
Hochi minh-ville
VIETNAM
TEL. : (84-8) 810 99 75
FAX : (84-8) 810 99 76
nkminh@pompeessalmson.com.vn

SALMSON ARGENTINA S.A.

Av. Montes de Oca 1771/75
C1270AABE
Ciudad Autonoma de Buenos Aires
ARGENTINA
TEL.: (54) 11 4301 5955
FAX : (54) 11 4303 4944
info@salmson.com.ar

Service consommateur

 **0 820 0000 44**
0,12€ TTC/min

service.conso@salmson.fr

www.salmson.com

SIÈGE SOCIAL

Espace Lumière - Bâtiment 6
53, boulevard de la République
78403 Chatou Cedex
FRANCE