

PLAGE D'UTILISATION

Débit jusqu'à	4 m ³ /h
Hauteur mano. jusqu'à	6 m
Pression de service maxi	10 bar
Pression min. à l'aspiration	0,3 bar à 95°C
Plage de température de l'eau	+2 à +110°C*
EEL-Part 2	≤0,20

* pour une température ambiante de 40° max

Le critère de référence pour les circulateurs les plus efficaces est $EEL \leq 0,20$

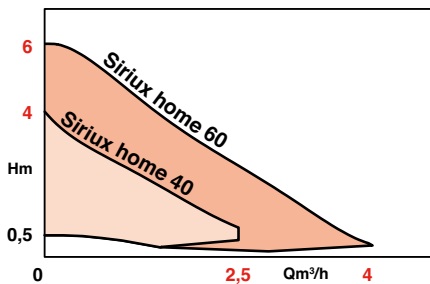

AVANTAGES

• ÉCONOMIES D'ÉNERGIE

Circulateur conforme à la directive Européenne ErP 2013 et 2015.

Consommation mini : 3 Watt.

Affichage de la consommation électrique instantanée et cumulée du circulateur.

Fonction "Fine pilot" pour une optimisation dynamique de la valeur de consigne.

• POLYVALENCE

Réglage précis de la pression différentielle (HMT) pour optimiser les économies d'énergie.

2 modes de régulation qui répondent aux besoins de tous types d'installations.

Fonction dégazage.

Mode nuit.

Dégommage automatique.

• CONFORT

Supprime le sifflement et le bruit au niveau des robinets thermostatiques.

Adapte sa vitesse automatiquement aux besoins de l'installation de chauffage.

• INSTALLATION ET RÉGLAGE

Interface de réglage simple et intuitive.

Connecteur Salmson nécessitant aucun outil.

Encombrements réduits.

SIRIUX HOME

Circulateurs Haut Rendement Chauffage 50 Hz

APPLICATIONS

Pour la circulation accélérée de l'eau chaude dans les circuits de chauffage avec optimisation du point de fonctionnement pour :

- Les installations neuves ou anciennes (rénovation – extension)

- Les installations avec ou sans robinet thermostatique
- Les maisons individuelles
- Les radiateurs et planchers chauffants
- Les installations de type Thermosiphon



• Siriux home disponible en 180 mm ou 130 mm d'entraxe



• Connecteur Salmson

SIRIUX HOME

CONCEPTION

• Partie hydraulique

- Corps simple orifice filetés pour montage direct sur tuyauterie.

• Moteur

- Monophasé, à rotor noyé, coussinets lubrifiés par le fluide pompé.
- Auto-régulé, s'adapte à la pression requise par l'installation.
- Auto-protégé : ne nécessite pas de protection extérieure.
- Moteur synchrone à technologie E.C.M. (Electronically Commuted Motor), équipé d'un rotor à aimants permanents. Le champ magnétique tournant du stator est engendré par une commutation électronique des bobines.

Ce champ tournant crée un couple continu par attraction des pôles magnétiques opposés du rotor, en contrôlant la position de celui-ci (moteur synchrone). Ceci assure pour le moteur des performances optimales, quelle que soit sa vitesse.

Indice de protection : IPX4D

Température maxi

du fluide véhiculé : TF 110

Conformité CEM : - 61000-6-1

- 61000-6-2

- 61000-6-3

- 61000-6-4

IDENTIFICATION

Sirix home 4 0 - 25 / 180

Pompe à haut rendement

Application résidentielle

HMT à 0 m³/h

DN orifices :

Entraxe du corps de pompe

CONSTRUCTION DE BASE

Pièces principales	Matériau
Corps de pompe	Fonte
Roue	Mat. Composite
Arbre chemise entrefer	Inox
Bague joint de roue	Inox
Coussinets	Graphite
Joint d'étanchéité	Ethylène-propylène

AVANTAGES

• Économies d'énergie :

- Circulateurs à haut rendement, avec optimisation du point de fonctionnement.
- Économies d'énergie jusqu'à 90% par rapport à un circulateur traditionnel.
- Conforme à la directive Européenne : ErP 2013 et ErP 2015.

• Interface de communication

- Facilite les réglages grâce à ses icônes intuitives
- Permet de visualiser l'ensemble des réglages effectués en un coup d'œil
- Sensibilise les particuliers sur les économies d'énergie.

• Réglages simples et intuitifs

- Sélection d'une icône ou réglage d'un paramètre par rotation.



- Sélection d'un menu ou confirmation du réglage d'un paramètre par pression.

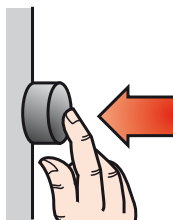

• Connecteur Salmson

- Connexions électriques rapide **ne nécessitant aucun outil.**
- Permet de bien **dissocier les actions de connexions hydrauliques et électriques pour plus de sûreté.**

• Maîtrise du bruit

- Suppression du sifflement et des bruits hydrauliques au niveau des robinets thermostatiques.
- L'ajustement des caractéristiques du circulateur s'effectue automatiquement en fonction de l'ouverture et de la fermeture des robinets thermostatiques.

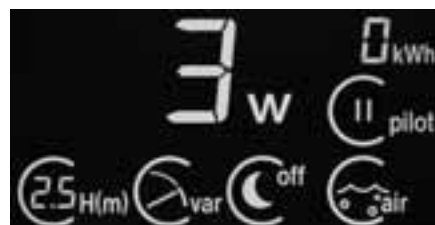

RÉGLAGES

Réglage de la Hauteur Manométrique

2 tailles moteurs existantes :

- **Sirix home 40-***
- de 0,5 m à 4m de HMT
- **Sirix home 60-***
- de 0,5m à 6m de HMT

Fonction ralenti nuit automatique :

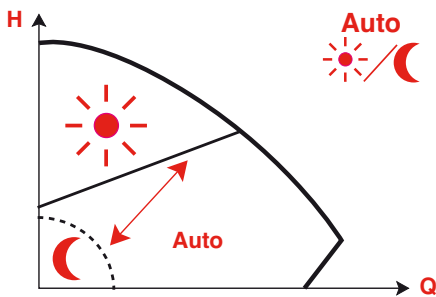

Fonction activée



Fonction non-activée

Grâce à son capteur de température, le Sirix home est capable de détecter le fonctionnement « nuit » de la chaudière.

Si le Sirix home détecte un abaissement significatif de la température de l'eau, il permute automatiquement sur sa courbe « nuit » afin de ne pas consommer d'énergie inutilement.

Dès qu'une élévation de température est captée, le Sirix home revient sur sa courbe de fonctionnement réglée au préalable.

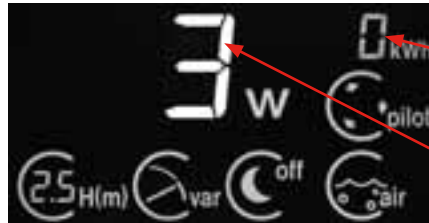

Consommation électrique

- Consommation électrique cumulée du Sirix home depuis sa mise en route
- Consommation électrique instantanée du Sirix home.

Fonction Régulation :



Avec ce mode de régulation, l'électronique permet de réduire la pression différentielle (hauteur manométrique) en cas de réduction du débit, selon la consigne de pression différentielle prédéfinie.

Mode de régulation conseillé pour les installations de chauffage avec robinets thermostatiques



Avec ce mode de régulation, l'électronique maintient la pression différentielle du circulateur constante quel que soit le débit, en fonction de la consigne de pression prédéfinie.

Mode de régulation conseillé pour les installations avec plancher chauffant et pour les installations de type Thermosiphon.

Fonction Dégazage :



Fonction activée



Fonction non-activée

1^{ère} utilité :

Lors de sa première mise en route, cette fonction permet de dégazer les bulles d'air présentes dans la chambre rotorique du Sirix home.

2^{ème} utilité :

Cette fonction sert également de support au dégazage de l'installation de chauffage. Par son fonctionnement, elle permet de décoincer des bulles d'air piégées dans l'installation afin de les acheminer au point le plus haut de l'installation (dégazeur).

La durée de fonctionnement de la fonction "dégazage" est de 10 minutes. Un compte à rebours est affiché sur la partie droite supérieure de l'écran. Au bout de ces 10 minutes, la pompe revient automatiquement sur les réglages sélectionnés auparavant.

Fonction Fine pilot :



Fonction activée



Fonction non-activée

En activant la fonction Fine pilot la pompe analyse le besoin de chaleur à partir de la valeur de consigne. Grâce à cette analyse, la valeur est corrigée en permanence dans la plage de charge partielle. La puissance de la pompe est ainsi optimisée en continu.

La fonction Fine pilot peut être activée seulement à partir d'un mode de régulation Dp-v.

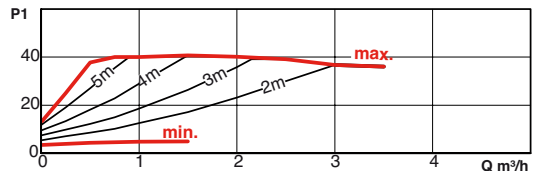
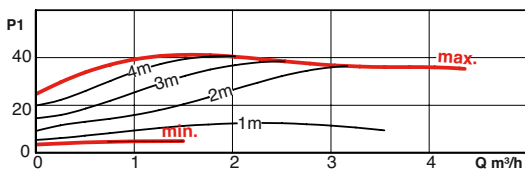
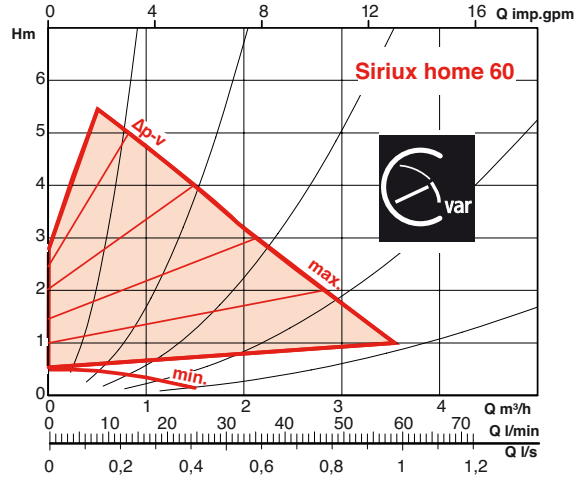
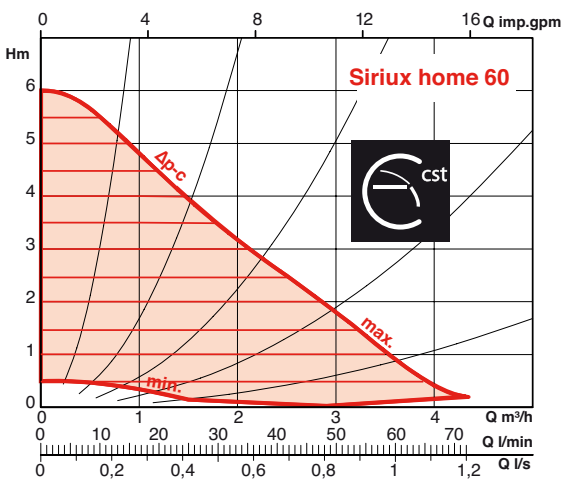
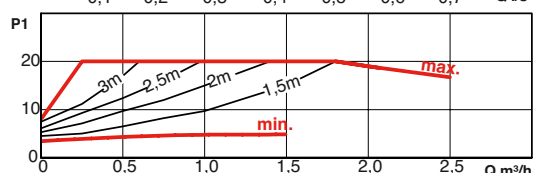
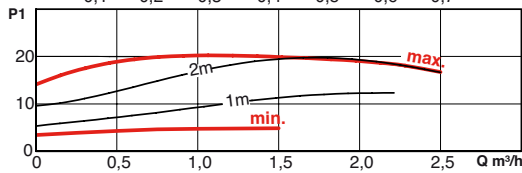
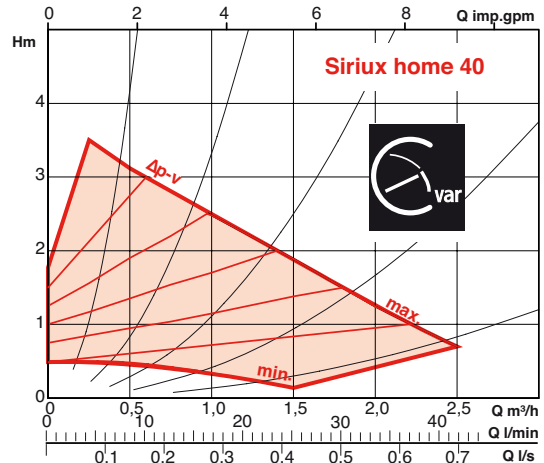
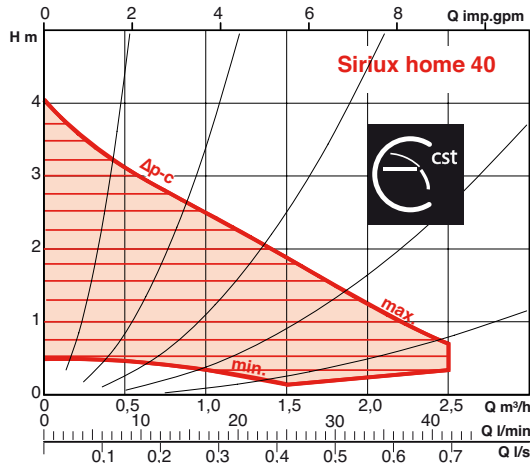

SIRIUX HOME

PERFORMANCES HYDRAULIQUES



AIDE RAPIDE AU RÉGLAGE

Valeurs données à titre indicatif

Installation de chauffage	Mode de régulation	Taille de l'installation	Sirix home
Avec robinets thermostatiques		Jusqu'à 15 radiateurs	Sirix home 40
		Jusqu'à 20 radiateurs	Sirix home 60
Plancher chauffant		Jusqu'à 120 m ²	Sirix home 40
		Jusqu'à 220 m ²	Sirix home 60
De type Thermosiphon		-	Sirix home 40

AIDE RAPIDE AU RÉGLAGE

Pour les installations avec radiateurs

Longueur aller-retour de la boucle la plus défavorisée	Valeur de réglage de la consigne					
	0,5	1	1,5	2	2,5	3
30 m	1,3	1,3	1,0	1,0	1,2	1,1
40 m	1,5	1,3	1,3	1,0	1,4	1,3
50 m	1,8	1,5	1,5	1,3	1,8	1,7
60 m	2,3	2,0	1,8	2,2	2,0	1,8
80 m	2,5	2,3	2,9	2,6	2,4	Sirius Master
100 m	2,8	2,5	3,2	3,0	2,8	
120 m	3,0	4,0	3,5	3,2		
Débit (m³/h)	0,5	1	1,5	2	2,5	3

Sirius home 40 **Sirius home 60**

Pour les installations avec planchers chauffants

Longueur aller-retour de la boucle PER 16 x 20	Valeur de réglage de la consigne						
	0,5	1	1,5	2	2,5	3	3,5
20 m		1,0				1,0	
40 m		2,0			2,0		
60 m	3,0		3,0				
80 m		4,0					Sirius Master
100 m	5,0						
Débit (m³/h)	0,5	1	1,5	2	2,5	3	3,5

Longueur aller-retour de la boucle PER 13 x 16	Valeur de réglage de la consigne						
	0,5	1	1,5	2	2,5	3	3,5
20 m		1				1,5	
40 m		3,0		3,0			
60 m			4,5				
80 m							Sirius Master
100 m							
Débit (m³/h)	0,5	1	1,5	2	2,5	3	3,5

Sirius home 40 **Sirius home 60**

NB : ces valeurs de réglage de consigne sont données à titre indicatif, le débit peut être ajusté comme suit :

Valeur de réglage de consigne plus faible = diminution du débit

Valeur de réglage de consigne plus forte = augmentation du débit, dans la limite de la performance du circulateur

CONNEXIONS ÉLECTRIQUES

Connexions électriques rapides ne nécessitant aucun outil

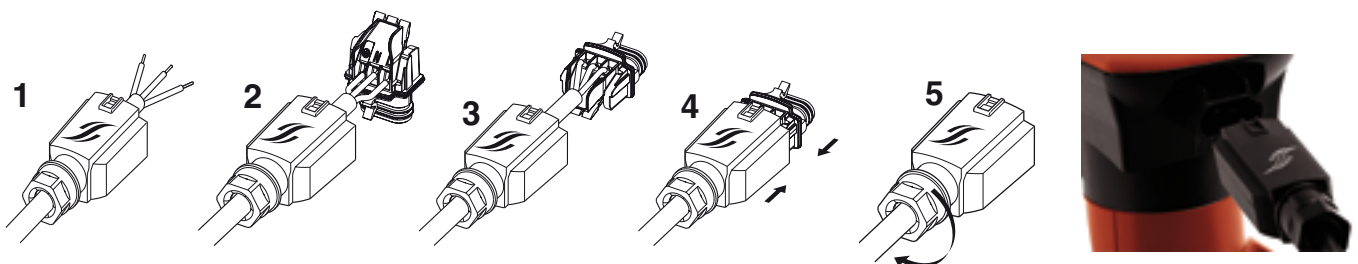

POSITIONS DE MONTAGE

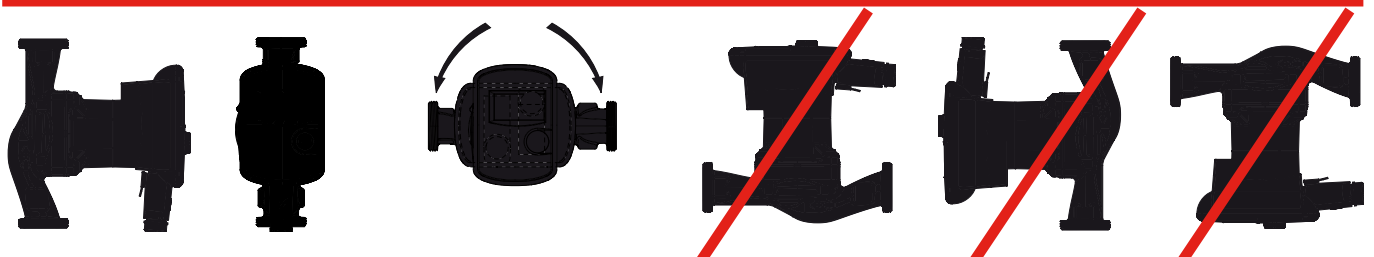

SIRIUX HOME

CARACTÉRISTIQUES ÉLECTRIQUES ET DIMENSIONNELLES

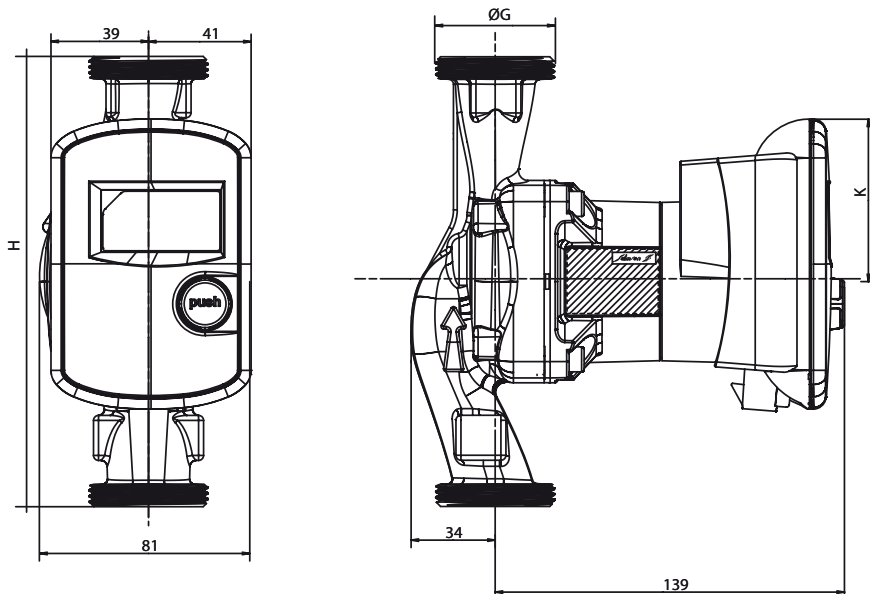

Référence commande

Siriux home 40-25 / 180 mm
Siriux home 40-32 / 180 mm
Siriux home 40-15 / 130mm
Siriux home 40-25 / 130mm
Siriux home 60-25 / 180 mm
Siriux home 60-32 / 180 mm
Siriux home 60-15 / 130mm
Siriux home 60-25 / 130mm

Moteur				Vitesse (Tr/min)	
P1 (W)		I(A)		Min	Max
Min	Max	Min	Max	Min	Max

3W	20W	0,04	0,26	1 200	3 600
3W	40W	0,04	0,44	1 200	4 700

PARTICULARITÉS

a) Electricités

- Monophasé 230 V - 50 Hz (60Hz).
- Protection moteur par disjoncteur non indispensable.

b) Montage

- Axe moteur toujours horizontal.
- Raccordement à l'installation par raccords unions.

c) Conditionnement

- Livré avec connecteur et joints, sans raccords unions.

d) Maintenance

- Échange standard de l'appareil.

Pompe			
H (mm)	K (mm)	Ø G	Masse (kg)
180	90	1"1/2 2"	2,3
130	65	1"	
180	90	1"1/2 2"	2,3
130	65	1"	

ACCESSOIRES

Référence commande

Référence commande	Raccordement sur tube fileté				
	1/2"	3/4"	1"	1"1/4"	2"
Siriux home 40-25 / 180 mm	-	RED 2027	RU 2634	-	-
Siriux home 40-32 / 180 mm	-	-	RED 2634	RU 3342	RU 4049
Siriux home 40-15 / 130mm	RU 1521	-	-	-	-
Siriux home 40-25 / 130mm	-	RED 2027	RU 2634	-	-
Siriux home 60-25 / 180 mm	-	RED 2027	RU 2634	-	-
Siriux home 60-32 / 180 mm	-	-	RED 2634	RU 3342	RU 4049
Siriux home 60-15 / 130mm	RU 1521	-	-	-	-
Siriux home 60-25 / 130mm	-	RED 2027	RU 2634	-	-



• Coquille d'isolation Réf.: 4160237



• Bagues d'adaptation ØG 1"1/2 - 2" Réf.: 4051850



• Vanne d'isolement à sphère RU 2634 - Réf.: 4104734

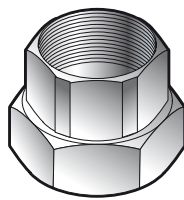

• Raccord union



• Câble 2m avec connecteur latéral (par 10 pcs) Réf.: 4164854